

20 152

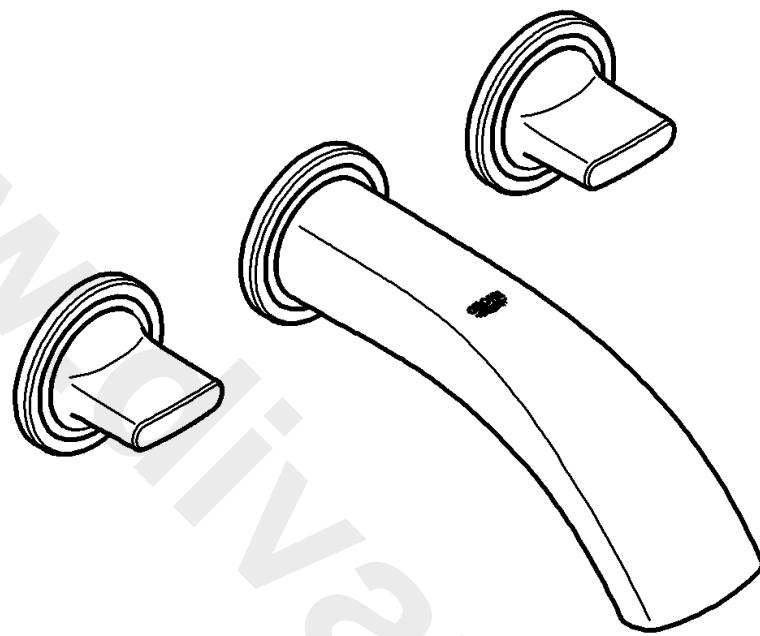

GROHE Ondus

D1	I3	N5	GR7	TR9	BG11	RO13
GB1	NL3	FIN5	CZ7	SK9	EST11	CN13
F2	S4	PL6	H8	SLO10	LV12	RUS14
E2	DK4	UAE6	P8	HR10	LT12	

Design & Quality Engineering GROHE Germany

96.343.031/ÄM 222871/05.12

GROHE
ENJOY WATER®

29 025

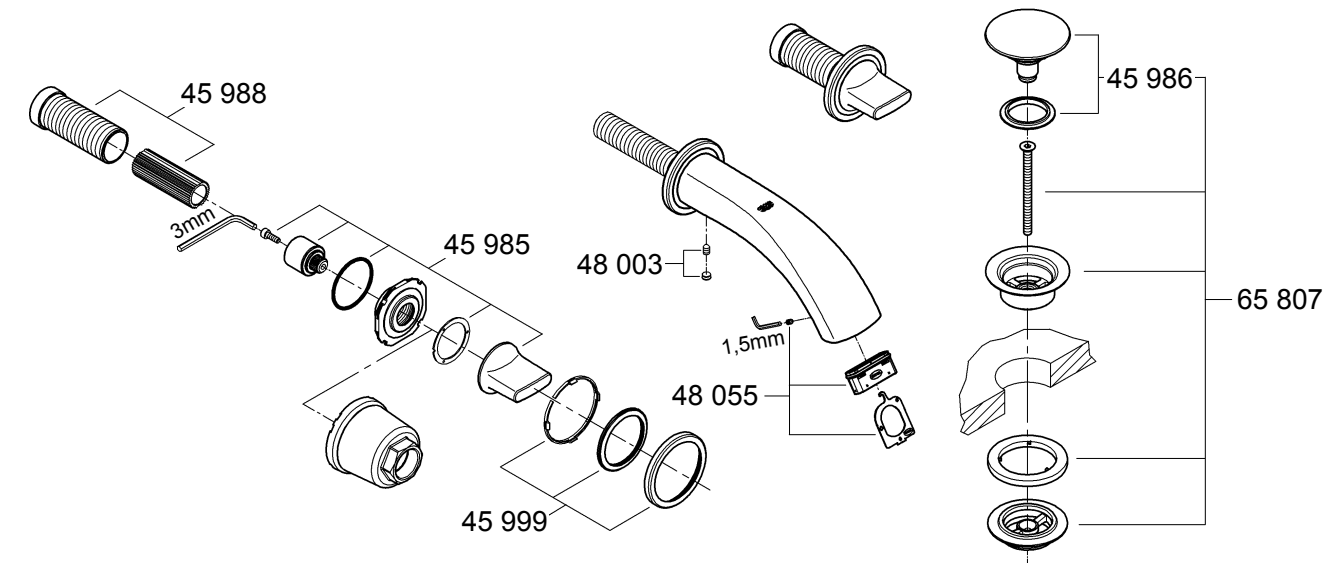
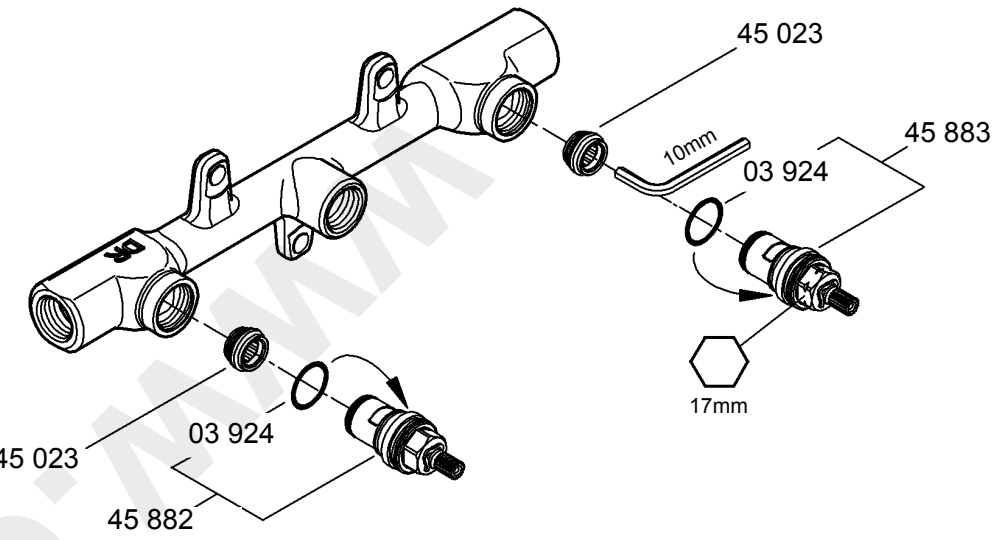
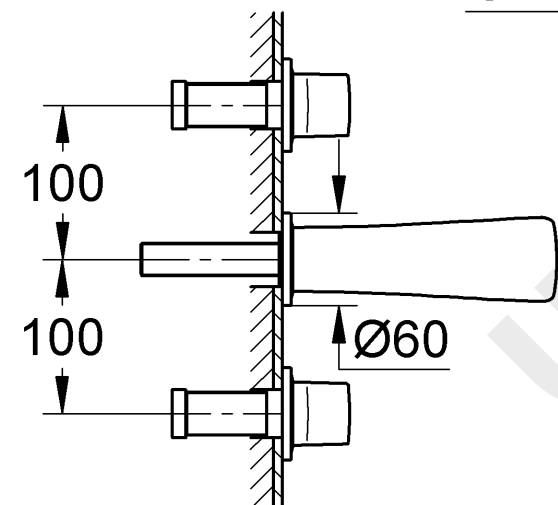
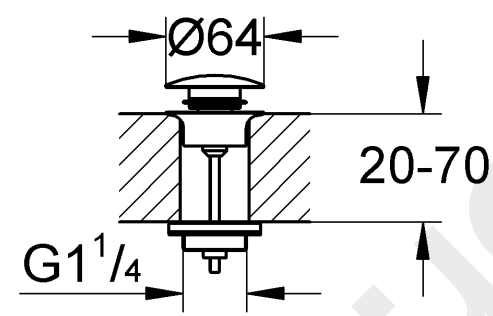
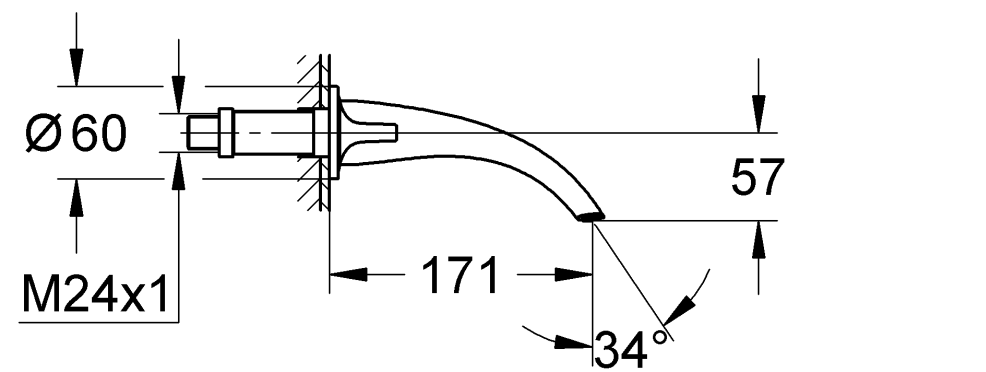
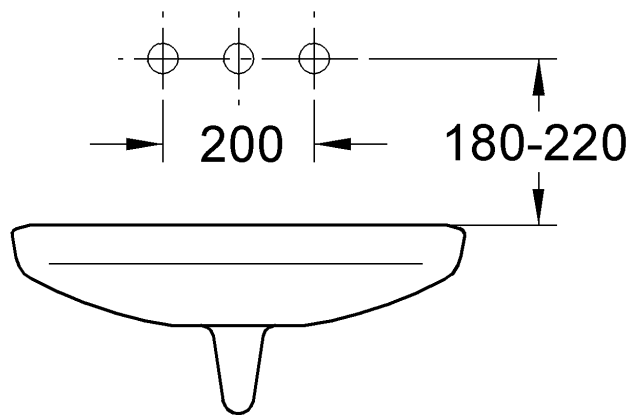

Bitte diese Anleitung an den Benutzer der Armatur weitergeben!
Please pass these instructions on to the end user of the fitting.
S.v.p remettre cette instruction à l'utilisateur de la robinetterie!

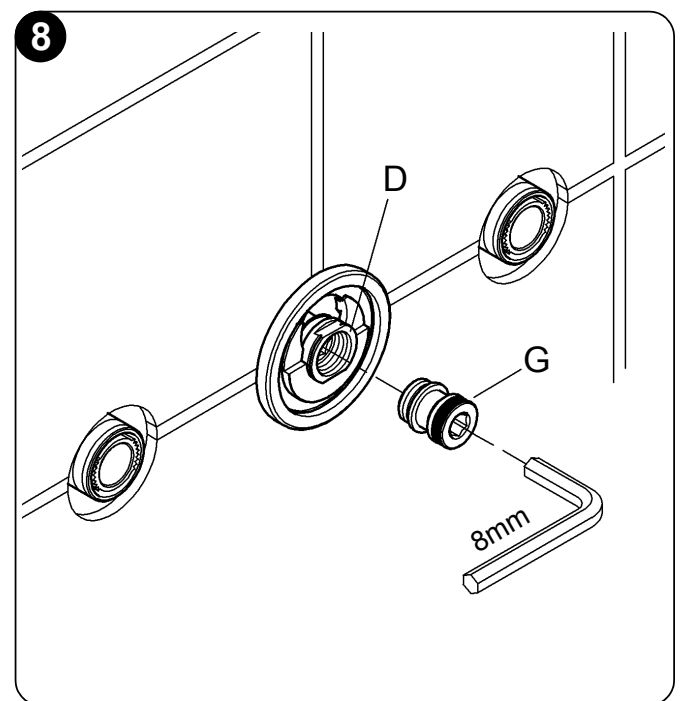
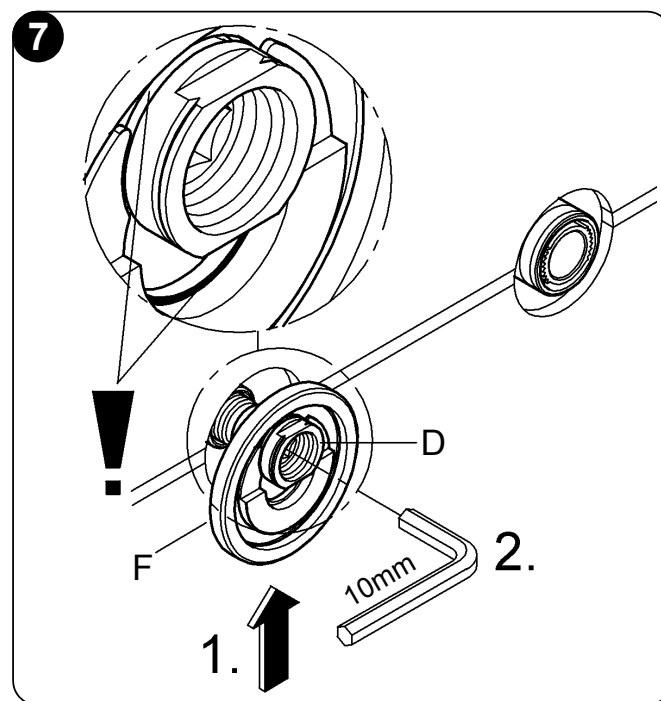
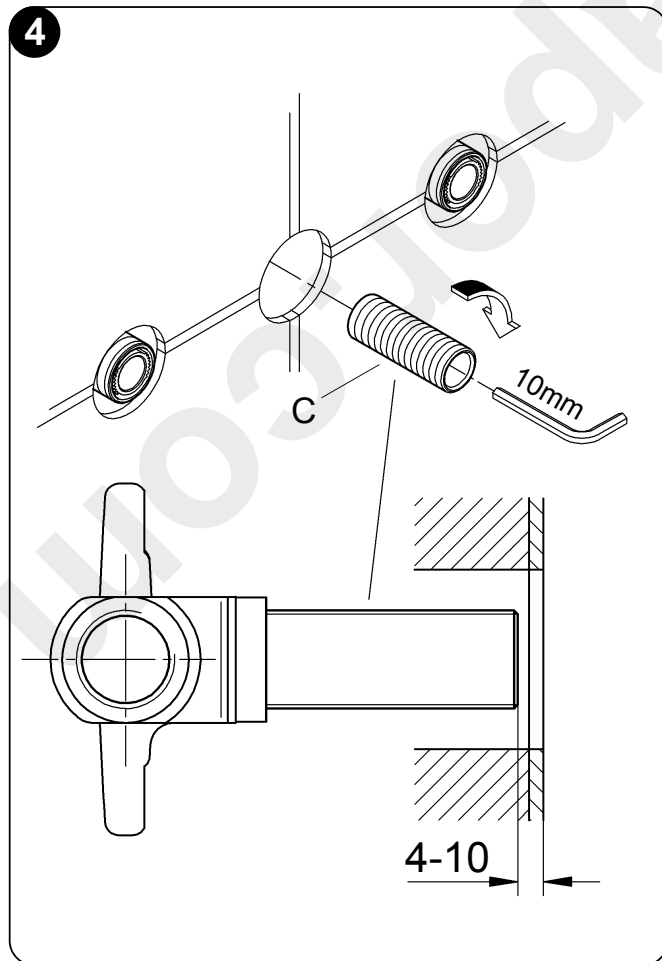
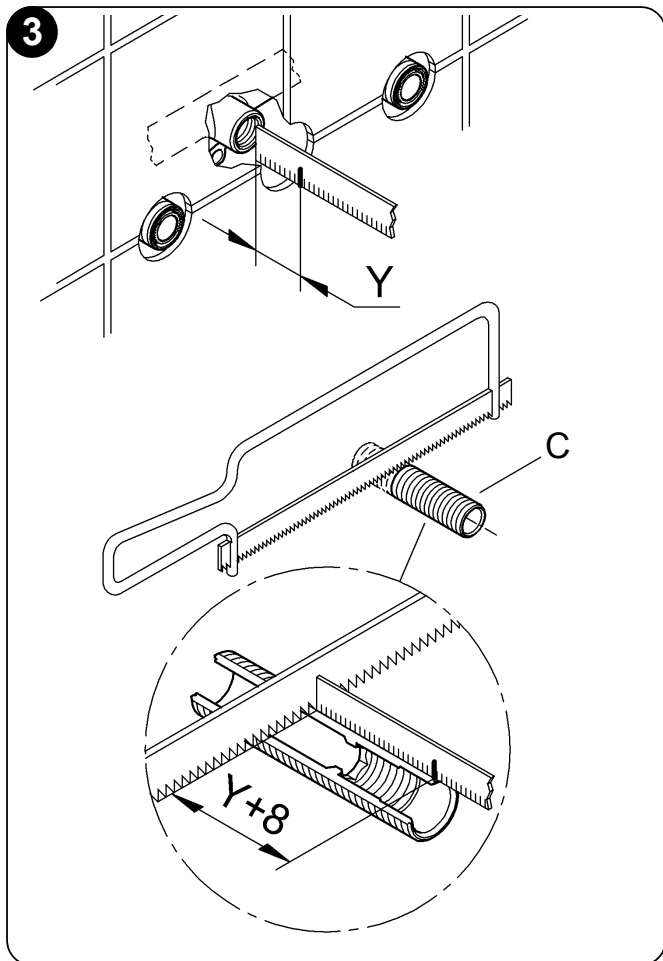
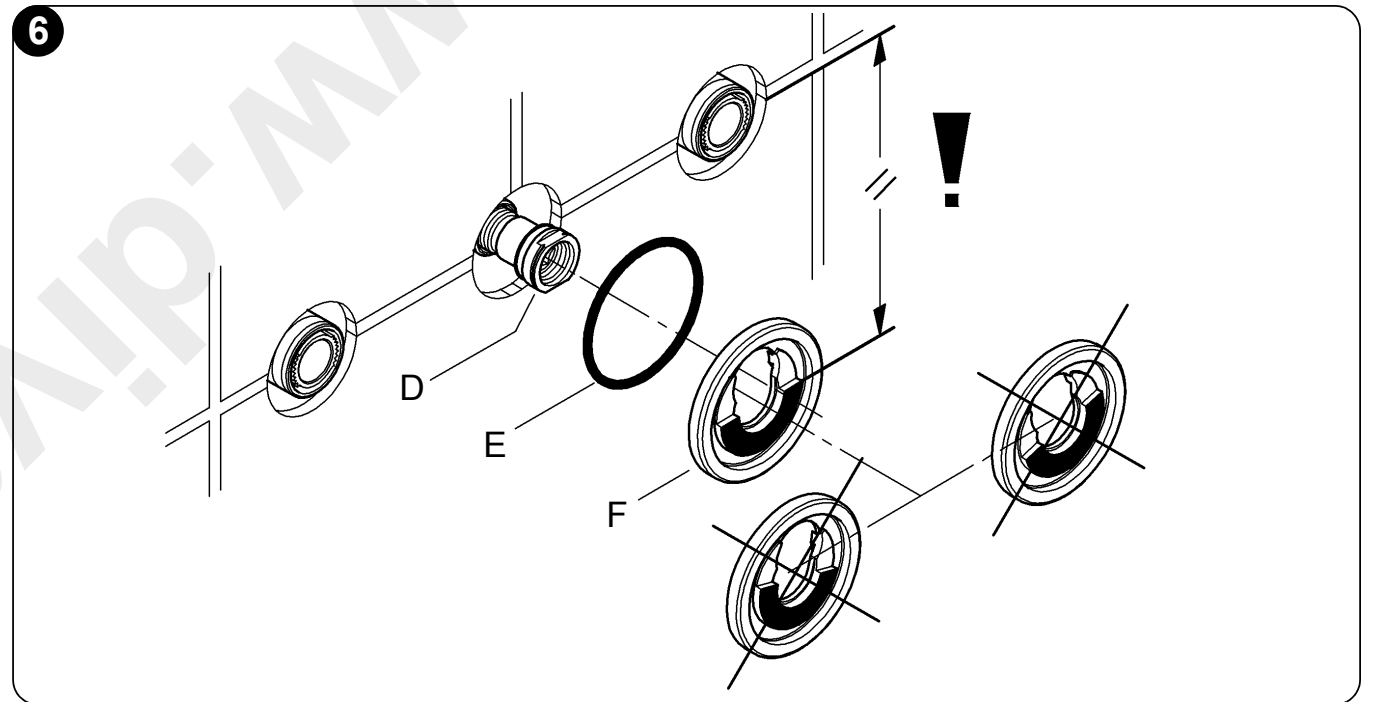
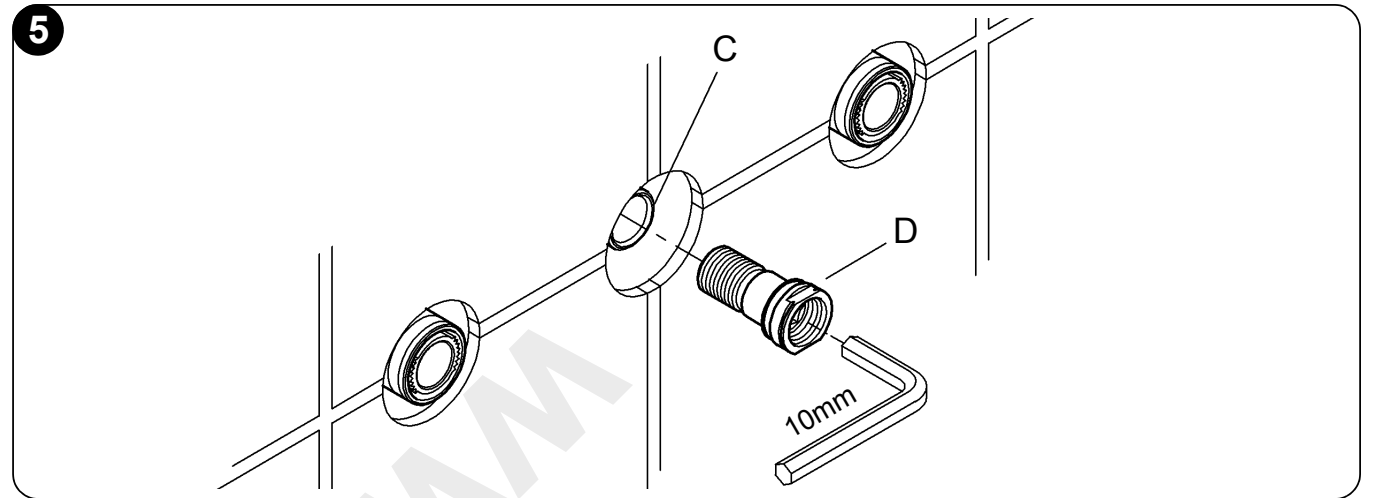
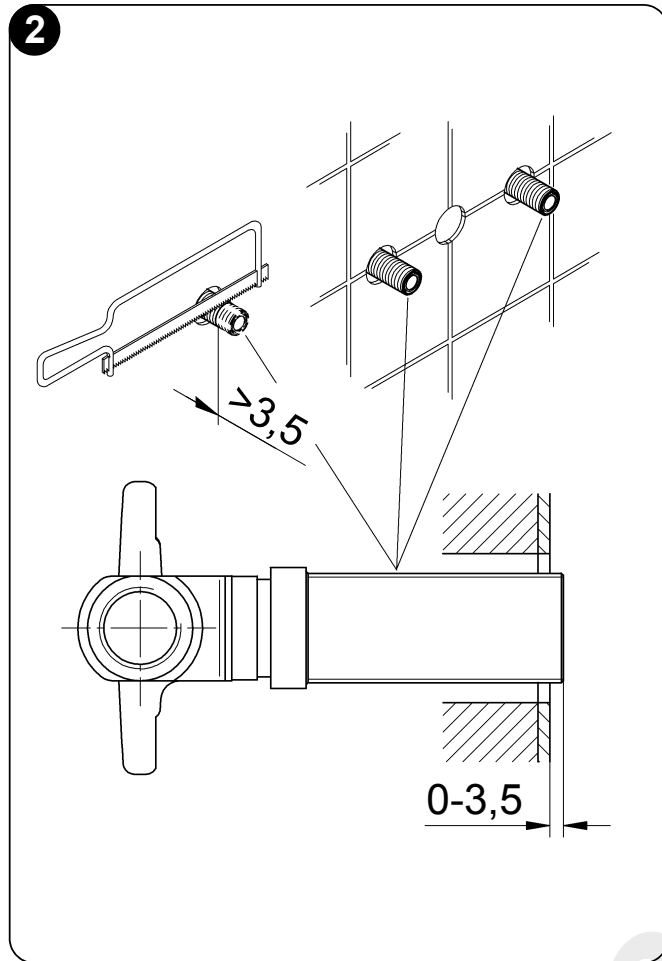
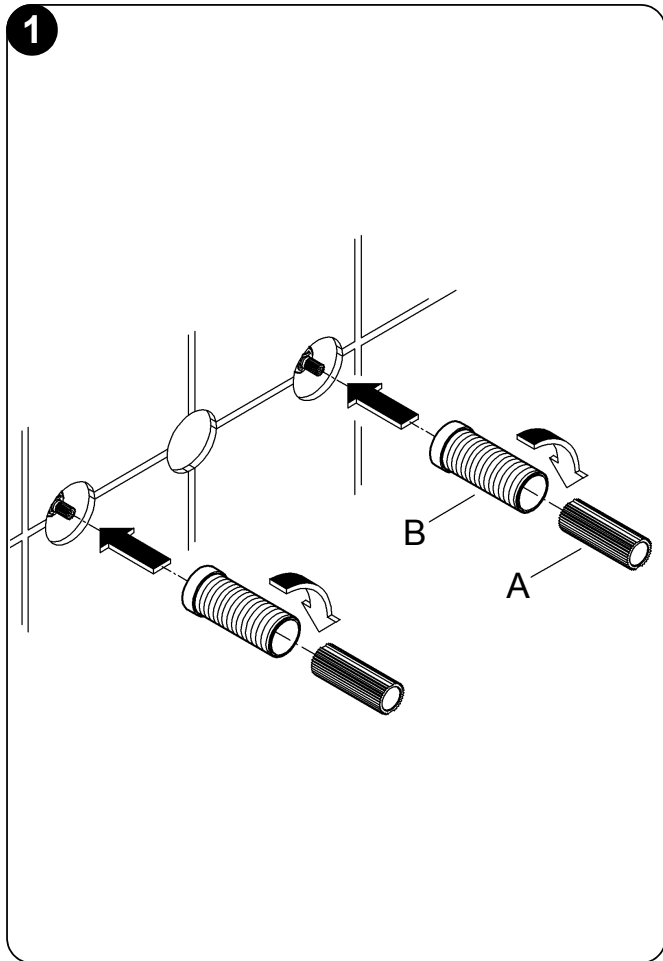

D

Technische Daten

- Durchfluss bei 3 bar Fließdruck: ca. 6 l/min

Installation

Kalt- und Warmwasserzufuhr absperren.

Einbauschablonen entfernen.

I. Montage der Seitenventile, siehe Klappseite II, Abb. [1] und [2].

1. Spindelverlängerung (A) auf Unterputz-Ventil Oberteil aufstecken und Verlängerungshülse (B) aufschrauben, siehe Abb. [1].
2. Verlängerungshülse mit Spindelverlängerung ablängen, so dass sich ein Einbaumaß von **0mm bis max. 3,5mm** ergibt, siehe Abb. [2].

II. Montage des Auslaufes, siehe Klappseite II und III, Abb. [3] bis [9].

1. Maß „Y“ von der Oberkante des Unterputz-Gehäuses bis zur Fliesenoberkante ermitteln, siehe Abb. [3].
2. Adapterstück (C) ablängen, so dass sich ein Gesamtmaß von „Y“+8mm ergibt.
3. Adapterstück (C) mit 10mm Innensechskantschlüssel so in das Unterputz-Gehäuse einschrauben, dass sich ein Einbaumaß von **4mm-10mm** ergibt, siehe Abb. [4].
4. Anschlussnippel (D) mit einem 10mm Innensechskantschlüssel lose in das Adapterstück (C) einschrauben, siehe Abb. [5].
5. Dichtung (E) und Rosette (F) über den Anschlussnippel (D) gegen die Wand schieben, siehe Abb. [6].

6. Rosette (F) nach oben schieben und durch Festschrauben von Anschlussnippel (D) an der Wand befestigen, siehe Abb. [7].
7. Anschlussnippel (G) mit einem 8mm Innensechskantschlüssel in den Anschlussnippel (D) einschrauben, siehe Abb. [8].
8. Auslauf (H) mit Dichtungen (J) und Zierring (K) auf Anschlussnippel (G) aufstecken, siehe Klappseite III Abb. [9].
9. Mit einem 2,5mm Innensechskantschlüssel Gewindestift (L) von unten befestigen und Stopfen (L1) einsetzen.

III. Montage der Rosetten und Griffe, siehe Abb. [9] und [10].

1. Griff (M) mit Gleitring (N) auf das vormontierte Seitenventil aufschrauben und mit beiliegendem Werkzeug (O) festschrauben, siehe Abb. [9].
2. Rosettentträger (P) auf Griff (M) aufstecken. **Einbaulage beachten**, siehe Abb. [10].
3. Rosette (Q) mit Zierring (R) auf Rosettentträger (P) aufsnappen.

IV. Ablaufgarnitur einbauen, siehe Klappseite I. Kelch abdichten!

Kalt- und Warmwasserzufuhr öffnen und Anschlüsse auf Dichtheit prüfen.

Wartung

Alle Teile prüfen, reinigen, evtl. austauschen und mit Spezialarmaturenfett einfetten.

Kalt- und Warmwasserzufuhr absperren.

I. Oberteil, siehe Abb. [11] und [12].

II. Mousseur (45 987) austauschen, siehe Klappseite I.

Ersatzteile, siehe Klappseite I (* = Sonderzubehör).

GB

Technical data

- Flow rate at 3 bar flow pressure: approx. 6 l/min

Installation

Shut off cold and hot water supply!

Remove fitting templates.

I. Install side valves, see fold-out page II, Figs. [1] and [2].

1. Mount spindle extension (A) on the headpart of the concealed valve and screw on extension sleeve (B), see Fig. [1].
2. Cut extension sleeve with spindle extension to length, so that the installation dimension is **0mm to max. 3.5mm**, see Fig. [2].

II. Install spout, see fold-out pages II and III, Figs. [3] to [9].

1. Determine dimension "Y" from upper edge of concealed mixer housing to face of tiles, see Fig. [3].
2. Cut adapter (C) to length, so that the installation dimension is "Y" + 8mm.
3. Using a 10mm allen key, screw adapter (C) into the concealed housing until the installation dimension is **4mm - 10mm**, see Fig. [4].
4. Loosely screw connection nipple (D) into adapter (C) using a 10mm allen key, see Figs. [5].
5. Push seal (E) and escutcheon (F) over connection nipple (D) and against the wall, see Fig. [6].

6. Push escutcheon (F) upwards and fasten against the wall by tightening connection nipple (D), see Fig. [7].
7. Screw connection nipple (G) into connection nipple (D) using an 8mm allen key, see Fig. [8].
8. Fit spout (H) with seals (J) and decorative trim (K) to connection nipple (G), see fold-out page III, Fig. [9].
9. Tighten set screw (L) from below using a 2.5mm allen key and insert plug (L1).

III. Install escutcheons and handles, see Figs. [9] and [10].

1. Screw handle (M) with slide ring (N) onto the pre-assembled side valve and fasten using enclosed tool (O), see Fig. [9].
2. Fit escutcheon mounting base (P) onto handle (M). **Observe correct installation position**, see Fig. [10].
3. Clip escutcheon (Q) with decorative trim (R) onto escutcheon mounting base (P).

IV. Fit pop-up waste set, see fold-out page I.

Seal plug-hole rim!

Open hot and cold water supply and check connections for watertightness.

Maintenance

Inspect and clean all parts, replace as necessary and lubricate with special grease.

Shut off hot and cold water supply.

I. Headpart, see Fig. [11] and [12].

II. Replace mousseur (45 987), see fold-out page I.

Replacement parts, see fold-out page I (* = special accessories).

F

Caractéristiques techniques

- Débit à une pression dynamique de 3 bars env. 6 l/min

Installation

Couper l'alimentation en eau chaude et en eau froide.

Enlever les gabarits de montage.

I. Montage des robinets d'arrêt, voir volet II, fig. [1] et [2].

1. Enfoncer la prolongation de tige (A) sur la tête des robinets encastrés et visser la douille de prolongation (B), voir fig. [1].
2. Couper la douille de prolongation et la prolongation de tige à la bonne longueur, pour obtenir une dimension de montage comprise **entre 0mm minimum et 3,5mm maximum**, voir fig. [2].

II. Montage du bec, voir volet II et III, fig. [3] à [9].

1. Mesurer la cote "Y" du bord supérieur du boîtier encastré jusqu'au bord supérieur des carreaux, voir fig. [3].
2. Couper l'adaptateur (C) à la bonne longueur pour obtenir "Y" + 8mm.
3. Visser l'adaptateur (C) à l'aide d'une clé Allen de 10mm dans le boîtier encastré de manière à obtenir une dimension de montage de **4mm - 10mm**, voir fig. [4].
4. Visser le nippel de raccordement (D) à l'aide d'une clé Allen de 10mm dans l'adaptateur (C), voir fig. [5].
5. Faire glisser le joint (E) et la rosace (F) vers le mur par-dessus le nippel de raccordement (D), voir fig. [6].

6. Glisser la rosace (F) vers le haut et la fixer au mur en serrant le nippel de raccordement (D), voir fig. [7].
7. Visser le nippel de raccordement (G) à l'aide d'une clé Allen de 8mm dans le nippel de raccordement (D), voir fig. [8].
8. Placer le bec (H) avec les joints (J) et la bague décorative (K) sur le nippel de raccordement (G), voir volet III, fig. [9].
9. Fixer la vis (L) par le dessous à l'aide d'une clé Allen de 2.5mm et mettre en place le cache (L1).

III. Montage des rosaces et des poignées, voir fig. [9] et [10].

1. Visser la poignée (M) avec l'anneau de glissement (N) sur le robinet d'arrêt pré-monté et la serrer avec l'outil fourni (O), voir fig. [9].
2. Mettre en place le support de rosace (P) sur la poignée (M). **Respecter la position de montage**, voir fig. [10].
3. Clipper la rosace (Q) avec la bague décorative (R) sur le support de rosace.

IV. Monter l'ensemble de vidage, voir volet I.

Etancher la bonde!

Ouvrir l'arrivée d'eau froide et d'eau chaude et vérifier l'étanchéité des raccordements.

Maintenance

Contrôler toutes les pièces, les nettoyer, les remplacer si nécessaire et les graisser avec de la graisse spéciale pour robinetterie.

Couper l'alimentation en eau chaude et en eau froide.

- I. Tête, voir fig. [11] et [12].

- II. Remplacer le mousseur (45 987), voir volet I.

Pièces de rechange, voir volet I (* = accessoires spéciaux).

E

Datos técnicos

- Caudal para una presión de trabajo de 3 bares: aprox. 6 l/min

Instalación

Cerrar las llaves de paso del agua fría y del agua caliente.

Quitar los patrones de montaje.

I. Montaje de las válvulas laterales, véase la página desplegable II, figs. [1] y [2].

1. Encajar la prolongación del husillo (A) sobre la montura de la válvula empotrable y enroscar el casquillo de prolongación (B), véase la fig. [1].
2. Cortar el casquillo de prolongación con la prolongación del husillo de modo que resulte una cota de montaje de **0mm hasta como máx. 3,5mm**, véase la fig. [2].

II. Montaje del caño, véase la página desplegable II y III, figs. [3] a [9].

1. Determinar la cota "Y" desde el borde de la carcasa empotrable hasta el borde exterior de los azulejos, véase la fig. [3].
2. Cortar a medida la pieza de adaptación (C) de manera que se produzca una cota total de "Y" + 8mm.
3. Enroscar la pieza de adaptación (C) con una llave de macho hexagonal de 10mm en la carcasa empotrable de tal manera que resulte una cota de montaje de **4mm - 10mm**, véase la fig. [4].
4. Enroscar la boquilla roscada de conexión (D) con una llave de macho hexagonal de 10mm sin apretarla en la pieza de adaptación (C), véanse las figs. [5].
5. Deslizar la junta (E) y el rosetón (F) por la boquilla roscada de conexión (D) contra la pared, véase la fig. [6].

6. Deslizar el rosetón (F) hacia arriba y apretando la boquilla roscada de conexión (D), fijarlo a la pared, véase la fig. [7].
7. Enroscar la boquilla roscada de conexión (G) con una llave de macho hexagonal de 8mm a la pieza de adaptación (D), véase la fig. [8].
8. Colocar el caño (H) con las juntas (J) y el aro (K) en la boquilla roscada de conexión (G), véase la página desplegable III, fig. [9].
9. Con una llave de macho hexagonal de 2,5mm fijar el tornillo prisionero (L) desde abajo y colocar el tapón (L1).

III. Montaje del rosetón y las empuñaduras, véanse las figs. [9] y [10].

1. Enroscar la empuñadura (M) con el anillo de deslizamiento (N) en la válvula lateral premontada y apretar con la herramienta (O) suministrada, véase la fig. [9].
2. Colocar el soporte del rosetón (P) en la empuñadura (M). **Observar la posición de montaje**, véase la fig. [10].
3. Encajar el rosetón (Q) con el aro (R) en el soporte del rosetón (P).

IV. Montar el vaciador automático, véase la página desplegable I. ¡Estanqueizar el cuerpo!

Abrir las llaves de paso del agua fría y del agua caliente y comprobar la estanqueidad de las conexiones.

Mantenimiento

Verificar todas las piezas, limpiarlas, sustituir las en caso de necesidad y engrasarlas con grasa especial para griferías.

Cerrar las llaves de paso del agua fría y del agua caliente.

- I. Montura, véanse las figs. [11] y [12].

- II. Sustituir el mousseur (45 987), véase la página desplegable I.

Pièces de recambio, véase la página desplegable I (* = accesorios especiales).

I

Dati tecnici

- Portata alla pressione idraulica di 3 bar: ca. 6 l/min

Installazione

Chiudere le entrate dell'acqua calda e fredda.

Togliere le dime di montaggio.

I. Montaggio dei rubinetti laterali, vedere il risvolto di copertina II, figg. [1] e [2].

1. Infilare l'estensione del mandrino (A) sulla testina e avvitare la boccola dell'estensione (B), vedere fig. [1].
2. Tagliare la boccola a misura con l'estensione del mandrino in modo da ottenere una quota di montaggio da **0mm a max. 3,5mm**, vedere fig. [2].

II. Montaggio della bocca di erogazione, vedere risvolti di copertina II e III, figg. [3] - [9].

1. Rilevare la quota "Y" dalla sede della bocca fino al filo delle piastrelle, vedere la fig. [3].
2. Tagliare l'adattatore (C) in modo da ottenere una quota complessiva di "Y" + **8mm**.
3. Avvitare l'adattatore (C) con la chiave a brugola da 10mm nell'alloggiamento della bocca in modo da ottenere una quota di montaggio di **4mm - 10mm**, vedere la fig. [4].
4. Avvitare senza stringere il raccordo (D) con una chiave a brugola da 10mm nell'adattatore, vedere fig. [5].
5. Spostare la guarnizione (E) e la rosetta (F) sul raccordo (D) contro la parete, vedere fig. [6].
6. Spostare la rosetta (F) verso l'alto e fissarla alla parete stringendo il raccordo (D), vedere fig. [7].

7. Avvitare il raccordo (G) con una chiave a brugola da 8mm nel raccordo (D), vedere fig. [8].
8. Inserire la bocca (H) con le guarnizioni (J) e la rosetta decorativa (K) sul raccordo (G), vedere il risvolto di copertina III, fig. [9].
9. Con una chiave a brugola da 2,5mm fissare il grano filettato (L) dal basso e inserire il tappo (L1).

III. Montaggio delle rosette e delle manopole, vedere figg. [9] e [10].

1. Avvitare la manopola (M) con l'anello scorrevole (N) sul rubinetto laterale premontato e fissarla con l'attrezzo in dotazione (O), vedere fig. [9].
2. Inserire il portarosetta (P) sulla manopola (M). **Attenersi alla posizione di montaggio**, vedere fig. [10].
3. Rimontare la rosetta (Q) sul portarosetta (P) con la rosetta decorativa (R).

IV. Montaggio dello scarico, vedere il risvolto di copertina I. Sigillare la piletta.

Aprire l'entrata dell'acqua calda e fredda e controllare la tenuta dei raccordi.

Manutenzione

Controllare, pulire, eventualmente sostituire tutti i pezzi e ingrassare con grasso speciale.

Chiudere le entrate dell'acqua calda e fredda.

I. Testina, vedere figg. [11] e [12].

II. Sostituire il mousseur (45 987), vedere risvolto di copertina I.

Pezzi di ricambio, vedere il risvolto di copertina I (* = accessori speciali).

NL

Technische gegevens

- Capaciteit bij 3 bar stromingsdruk: ca. 6 l/min

Installeren

Koud- en warmwatertoevoer afsluiten.

Verwijder de inbouwsjablonen.

I. Zijkleppen monteren, zie uitvouwbaar blad II, afb. [1] en [2].

1. Steek de spindelverlenging (A) op het bovendeel van de ingebouwde klep en schroef de verlengingshuls (B) erop, zie afb. [1].
2. Snij de verlengingshuls met spindelverlenging op lengte, zodat een inbouwmaat van **0mm tot max. 3,5mm** ontstaat, zie afb. [2].

II. Montage van de uitloop, zie uitvouwbaar blad II en III, Abb. [3] t/m [9].

1. Bepaal de maat "Y" van de bovenkant van het ingebouwde kraanhuis tot aan de bovenkant van het tegelwerk, zie afb. [3].
2. Snij het adapterstuk (C) op lengte, zodat de totale maat "Y" + **8mm** bedraagt.
3. Schroef het adapterstuk (C) met een 10mm inbussleutel zodanig in het ingebouwde kraanhuis vast, dat er een inbouwmaat van **4mm - 10mm** ontstaat, zie afb. [4].
4. Schroef de aansluitnippel (D) met een inbussleutel van 10mm losjes in het adapterstuk (C), zie afb. [5].
5. Schuif de pakking (E) en rozet (F) over de aansluitnippel (D) tegen de wand, zie afb. [6].

6. Schuif de rozet (F) naar boven en bevestig deze aan de wand door aansluitnippel (D) vast te schroeven, zie afb. [7].
7. Schroef aansluitnippel (G) met een inbussleutel van 8mm losjes adapterstuk (D), zie afb. [8].
8. Sluit de uitloop (H) met pakkingen (J) en sierring (K) op aansluitnippel (G) aan, zie uitvouwbaar blad III, afb. [9].
9. Bevestig tapeind (L) met een inbussleutel van 2,5mm van onderen en breng plug (L1) aan.

III. Montage van de rozetten en handgrepen, zie afb. [9] en [10].

1. Schroef handgreep (M) met glijring (N) op de vooraf gemonteerde stopkraan en schroef deze met het meegeleverde gereedschap (O) vast, zie afb. [9].
2. Steek rozethouder (P) op handgreep (M). **Let op de inbouwpositie**, zie afb. [10].
3. Klik de rozet (Q) met sierring (R) op de rozethouder (P) vast.

IV. Afvoergarnituur inbouwen, zie uitvouwbaar blad I. Dicht de rand af!

Open de koud- en warmwatertoevoer en controleer de aansluitingen op lekkages.

Onderhoud

Controleer en reinig alle onderdelen. Vervang onderdelen indien nodig. Vet de onderdelen met speciaal armaturenvet in.

Koud- en warmwatertoevoer afsluiten.

I. Bovendeel, zie afb. [11] en [12].

II. Mousseur (45 987) vervangen, zie uitvouwbaar blad I.

Reserveonderdelen, zie uitvouwbaar blad I (* = speciaal toebehoren).

S

Tekniska data

- Genomflöde vid 3 bar flödestryck: ca 6 l/min

Installation

Stäng av kallvatten- och varmvattentillförseln.

Ta bort monteringsmallarna.

I. Montering av sidoventiler, se utvikningssida II, fig. [1] och [2].

- Fäst spindelförlängningen (A) på inbyggda ventilens överdel och skruva fast förlängningshylsan (B), se fig. [1].
- Korta av förlängningshylsan med spindelförlängningen, så att monteringsmåtten är **0mm till max. 3,5mm**, se fig. [2].

II. Montering av utlopp, se utvikningssida II och III, fig. [3] till [9].

- Ta fram måttet "Y" från inbyggnadshusets överkant och till kakelplattornas överkant, se fig. [3].
- Korta av adapterstycket (C), så att det totala måttet är "Y" + **8mm**.
- Skruva fast adapterstycket (C) i inbyggnadshuset med en insexnyckel 10mm, så att monteringsmåtten är **4mm - 10mm**, se fig. [4].
- Skruva fast anslutningsfästet (D) löst i adapterstycket (C) med en insexnyckel 10mm, se fig. [5].
- Skjut tätningen (E) och täckbrickan (F) över anslutningsfästet (D) mot väggen, se fig. [6].

- Skjut täckbrickan (F) uppåt och fäst på väggen genom att skruva fast anslutningsfästet (D), se fig. [7].
- Skruva fast anslutningsfästet (G) i anslutningsfästet (D) med en insexnyckel 8mm, se fig. [8].
- Fäst utloppet (H) med tätningarna (J) och dekorreringen (K) på anslutningsfästet (G), se utvikningssida III, fig. [9].
- Fäst gängstiftet (L) nedifrån med en insexnyckel 2,5mm och sätt in pluggen (L1).

III. Montering av täckbrickor och grepp, se fig. [9] och [10].

- Skruva fast greppet (M) med glidringen (N) på den förmonterade sidoventilen och skruva fast med det bifogade verktyget (O), se fig. [9].
- Fäst täckbrickans hållare (P) på greppet (M). **Observera monteringsläget**, se fig. [10].
- Fäst täckbrickan (Q) med dekorreringen (R) på täckbrickans hållare (P).

IV. Montera bottenventil, se utvikningssida I.

Täta fogen!

Öppna kallvatten- och varmvattentillförseln och kontrollera att anslutningarna är täta.

Underhåll

Kontrollera alla delar, rengör dem, byt ut dem vid behov och smörja dem med special-blandarfett.

Stäng av kallvatten- och varmvattentillförseln.

I. Överdel, se fig. [11] och [12].

II. Byt ut mousseuren (45 987), se utvikningssida I.

Reservdelar, se utvikningssida I (* = extra tillbehör).

DK

Tekniske data

- Gennemstrømning ved 3 bar tilgangstryk ca. 6 l/min.

Installation

Luk for koldt- og varmtvandstilførslen.

Afmonter monteringskabelonen.

I. Montering af sideventilerne, se foldeside II, ill. [1] og [2].

- Sæt spindelforlængelsen (A) på indbygningsventilens øverste del, og skru forlængelsesbøsningen (B) på, se ill. [1].
- Afkort forlængelsesbøsningen med spindelforlængelsen, så monteringsmålet udgør **0mm til maks. 3,5mm**, se ill. [2].

II. Montering af afløbet, se foldeside II og III, ill. [3] til [9].

- Mål afstanden "Y" fra indmuringselementets overkant til flisernes overkant, se ill. [3].
- Afkort adapteren (C), så afstanden samlet måler "Y" + **8mm**.
- Skru adapteren (C) i indmuringssiden med en unbrakonøgle (10mm), så monteringsmålet udgør **4mm - 10mm**, se ill. [4].
- Skru tilslutningsniplen (D) løst ind i adapteren (C) med en unbrakonøgle (10mm), se ill. [5].
- Skub pakning (E) og roset (F) over tilslutningsniplen (D) mod væggen, se ill. [6].

- Skub rosetten (F) op efter og skru den fast på væggen idet tilslutningsniplen (D) spændes til, se ill. [7].
- Skru tilslutningsniplen (G) i tilslutningsniplen (D) med en unbrakonøgle (8mm), se ill. [8].
- Sæt afløbet (H) med pakning (J) og pyntering (K) på tilslutningsniplen (G), se foldeside III, ill. [9].
- Fastgør gevindstiften (L) nedefra med en 2,5mm unbrakonøgle og sæt proppen (L1) i.

III. Montering af rosetter og greb, se ill. [9] og [10].

- Skru grebet (M) med glidringen (N) på den formonterede sideventil og spænd til med det vedlagte værktøj (O), se ill. [9].
- Sæt rosetholderen (P) på grebet (M). **Vær opmærksom på monteringspositionen**, se ill. [10].
- Klips rosetten (Q) på rosetholderen (P) med pynteringen (R).

IV. Monter afløbsarmaturet, se foldeside I.

Tæt afløbskanten!

Åben for koldt- og varmtvandstilførslen, og kontroller, om tilslutningerne er tætte.

Vedligeholdelse

Kontroller alle dele, rens dem, udskift dem evt., og smør dem med specielt armaturfett.

Luk for koldt- og varmtvandstilførslen.

I. Øverste del, se ill. [11] og [12].

II. Udskift mousseur (45 987), se foldeside I.

Reserve dele, se foldeside I (* = specialtilbehør).

N

Tekniske data

- Gjennomstrømning ved 3 bar dynamisk trykk: ca. 6 l/min

Installering

Steng kaldt- og varmtvannstilførselen.

Fjern monteringsjablonene.

I. Montere sideventilene, se utbrettside II, bilde [1] og [2].

- Sett spindelforlengelsen (A) på UP-ventil overdel, og skru på forlengelseshylsen (B), se bilde [1].
- Kort av forlengelseshylsen med spindelforlengelsen, slik at det blir et innbyggingsmål på **0mm til maks. 3,5mm**, se bilde [2].

II. Montere kranen, se utbrettside II og III, bilde [3] til [9].

- Fastsett målet "Y" fra overkanten på innbyggingshuset til flisoverkanten, se bilde [3].
- Kort av adapterstykket (C) slik at totalmålet blir "Y" + 8mm.
- Skru adapterstykket (C) inn i innbyggingshuset med en 10mm unbrakonøkkel slik at monteringsmålet blir **4mm - 10mm**, se bilde [4].
- Skru koblingsnippelen (D) inn i adapterstykket (C) med en 10mm unbrakonøkkel, se bilde [5].
- Skyv tetningen (E) og rosetten (F) mot veggen over koblingsnippelen (D), se bilde [6].
- Skyv rosetten (F) oppover, og fest den til veggen ved å skru fast koblingsnippelen (D), se bilde [7].

- Skru koblingsnippelen (G) inn i koblingsnippelen (D) med en 8mm unbrakonøkkel, se bilde [8].
- Sett kranen (H) med tetningene (J) og dekoringen (K) på koblingsnippelen (G), se utbrettside III, bilde [9].
- Fest gjengestiften (L) nedenfra med en 2,5mm unbrakonøkkel, og sett på proppen (L1).

III. Montering av rosetter og grep, se bilde [9] og [10].

- Skru grepet (M) med glideringen (N) på den formonterte sideventilen, og skru fast med verktøyet (O) som følger med, se bilde [9].
- Sett rosettholderen (P) på grepet (M).

Legg merke til plasseringen, se bilde [10].

- Sett rosetten (Q) med dekoringen (R) på rosettholderen (P).

IV. Monter avløpssett, se utbrettside I.

Fuger tettes!

Åpne kaldt- og varmtvannstilførselen, og kontroller at koblingene er tette.

Vedlikehold

Kontroller alle delene, rengjør, skift eventuelt ut og smør med spesialarmaturfett.

Steng kaldt- og varmtvannstilførselen.

- Overdel, se bilde [11] og [12].

- Skifte ut mousseur (45 987), se utbrettside I.

Reservedeler, se utbrettside I (* = ekstra tilbehør).

FIN

Tekniset tiedot

- Läpivirtaus, kun virtauspaine on 3 baria: n. 6 l/min

Asennus

Sulje kylmän ja lämpimän veden tulo hanalle.

Poista asennuslevyt.

I. Sivuventtiilien asennus, ks. kääntöpuolen sivu II, kuva [1] ja [2].

- Laita varren jatke (A) piiloasennusventtiiliin sulkuun ja ruuvaa jatkohylsy (B) päälle, ks. kuva [1].
- Katkaise jatkohylsy varren jatkeen kanssa niin, että saat asennusmitaksi **0mm ... maks. 3,5mm**, ks. kuva [2].

II. Juoksuputken asennus, ks. kääntöpuolen sivu II ja III, kuva [3] - [9].

- Mittaa mitta "Y" piiloasennuskotelon yläreunasta laatan yläreunaan, ks. kuva [3].
- Lyhennä adapterikappale (C) niin, että saat kokonaismitaksi "Y" + 8mm.
- Ruuvaa adapterikappale (C) 10mm:n kuusiokoloavaimella piiloasennuskoteloon niin, että saat asennusmitaksi **4mm - 10mm**, ks. kuva [4].
- Kierrä liitäntänippa (D) 10mm:n kuusiokoloavaimella kevyesti adapterikappaleeseen (C), ks. kuva [5].
- Työnnä tiiviste (E) ja peitelaatta (F) liitäntänippaan (D) yli seinää vasten, ks. kuva [6].

- Työnnä peitelaatta (F) ylös ja kiinnitä liitäntänippaa (D) ruuvaamalla seinään, ks. kuva [7].

- Kierrä liitäntänippa (G) 8mm:n kuusiokoloavaimella liitäntänippaan (D), ks. kuva [8].

- Kytke juoksuputki (H) tiivisteiden (J) ja koristerenkaan (K) kanssa liitäntänippaan (G), ks. kääntöpuolen sivu III kuva [9].

- Kiinnitä kierretappi (L) alakautta 2,5mm:n kuusiokoloavaimen avulla ja asenna tulppa (L1) paikalleen.

III. Peitelaattojen ja kahvojen asennus, ks. kuva [9] ja [10].

- Ruuvaa kahva (M) liukurenkaan (N) kanssa esiasennettuun sivuventtiiliin ja kiinnitä pitävästi paikalleen oheisella työkalulla (O), ks. kuva [9].

- Asenna peitelaatan pidike (P) kahvaan (M). **Huomioi osien oikea asennusasento**, ks. kuva [10].

- Napsauta peitelaatta (Q) koristerenkaan (R) kanssa peitelaatan pidikkeeseen (P).

IV. Asenna vipupohjaventtiili, ks. kääntöpuolen sivu I.

Tiivistä tulpan reuna!

Avaa kylmän ja lämpimän veden tulo ja tarkasta liitäntöjen tiiviys.

Huolto

Tarkista kaikki osat, puhdista tai vaihda tarvittaessa ja rasvaa erikoisrasvalla.

Sulje kylmän ja lämpimän veden tulo hanalle.

- Sulku, ks. kuva [11] ja [12].

- Poresuuttimen (45 987) vaihto, ks. kääntöpuolen sivu I.

Varaosat, ks. kääntöpuolen sivu I (* = lisätarvike).

PL

Dane techniczne

- Natężenie przepływu przy ciśnieniu 3 bar: ok. 6 l/min

Instalacja

Zamknąć doprowadzenie wody zimnej i gorącej.

Usunąć szablony montażowe.

I. Zamontować zawory boczne, zob. strona rozkładana II rys. [1] i [2].

1. Założyć przedłużenie trzpienia (A) na podtynkowy zawór głowicy i wkręcić tulejkę przedłużającą (B), zob. rys. [1].
2. Dopasować długość tulejki przedłużającej wraz z przedłużeniem trzpienia, w taki sposób, aby wymiar montażowy mieścił się w granicach od min. **0mm do maks. 3,5mm**, zob. rys. [2].

II. Montaż wylewki, zob. strona rozkładana II i III, rys. [3] do [9].

1. Wyznaczyć wymiar „Y” od górnej krawędzi korpusu podtynkowego, aż do górnej krawędzi płytek, zob. rys. [3].
2. Dopasować długość adaptera (C), w taki sposób, aby ogólny wymiar wyniósł „Y” + 8mm.
3. Wkręcić adapter (C) do korpusu podtynkowego przy użyciu klucza imbusowego 10mm, w taki sposób, aby ogólny wymiar wyniósł **4mm - 10mm**, zob. rys. [4].
4. Wkręcić luźno złączkę podłączeniową (D) przy użyciu klucza imbusowego 10mm do adaptera (C), zob. rys. [5].
5. Wsunąć uszczelkę (E) i rozetkę (F) na złączkę podłączeniową (D) w kierunku ściany, zob. rys. [6].
6. Przesunąć rozetkę (F) w górę i zamocować przy użyciu złączki podłączeniowej (D) do ściany, zob. rys. [7].

7. Wkręcić złączkę podłączeniową (G) przy użyciu klucza imbusowego 8mm do złączki podłączeniowej (D), zob. rys. [8].
8. Osadzić wylewkę (H) z uszczelkami (J) i pierścieniem ozdobnym (K) na złączkę podłączeniową (G), zob. Strona rozkładana III, rys. [9].
9. Przy użyciu klucza imbusowego 2,5mm zamocować trzpień gwintowany (L) i osadzić zatyczkę (L1).

III. Montaż rozetki i pokręteł, zob. rys. [9] oraz [10].

1. Wkręcić uchwyt (M) z pierścieniem ślizgowym (N) na zamontowany uprzednio zawór boczny przy użyciu załączonego narzędzia (O), zob. rys. [9].
2. Osadzić nośnik rozetki (P) na uchwycie (M). **Przestrzegać położenia montażowego**, zob. rys. [10].
3. Zablokować rozetkę (Q) przy użyciu pierścienia ozdobnego (R) na nośniku rozetki (P).

IV. Zamontować zestaw odpływowy, zob. strona rozkładana I. Uszczelnić kielich!

Odkręcić zawory doprowadzenie wody zimnej i gorącej oraz sprawdzić szczelność połączeń.

Konserwacja

Skontrolować wszystkie części, oczyścić i ewentualnie wymienić, przesmarować specjalnym smarem do armatur.

Zamknąć doprowadzenie wody zimnej i gorącej.

I. Głowica, zob. rys. [11] i [12].

II. Wymienić perlator (45 987), zob. strona rozkładana I.

Części zamienne, zob. strona rozkładana I (* = wyposażenie dodatkowe).

٧- قم بتثبيت الوصلة (G) باستخدام مفتاح ألن 8 مم داخل الوصلة (D)،
أنظر الشكل [8].

٨- قم بوضع الفوهة (H) مع الحلقات المانعة للتسرب (J) وحلقة الزينة (K)
على الوصلة (G)، أنظر الصفحة المطوية III، شكل [9].

٩- قم بتثبيت برغي التثبيت (L) من الأسفل باستخدام مفتاح ألن 2,5 مم
وركب السداة (L1).

٣ تركيب الورديات والمقبض، أنظر الشكل [9] و [10].

١- قم بتثبيت المقبض (M) مع حلقة التزليق (N) على الصمام الجانبي
المركب مسبقاً وثبتهما باستخدام العدة المرفقة (O)، أنظر الشكل [9].

٢- قم بتثبيت حامل الوردية (P) على المقبض (M). **يرجى التأكد من
خطوات التركيب السليم**، أنظر الشكل [10].

٣- قم بوضع وإطباق الوردية (Q) مع حلقة الزينة (R) على حامل الوردية (P).

٤) تركيب طقم تصريف المياه، أنظر الصفحة المطوية ا.
قم بلصق حافة مخرج مياه الصرف!

إفتح خطي تغذية المياه الباردة والساخنة وافحص الوصلات من حيث إحكامها وعدم
تسرب المياه منها.

الصيانة

يتم فحص كافة الأجزاء وتنظيفها وعند اللزوم استبدالها وتشحيمها بشحم خاص
بالخلاطات.

اغلق خطي تغذية المياه الباردة والساخنة.

١) الجزء العلوي، أنظر الشكل [11] و [12].

٢) المرغى (Mousseur) (45 987) يتم إستبداله، أنظر الصفحة المطوية ا.

أنظر الصفحة المطوية ا (* = إضافات خاصة) فيما يتعلق بقطع الغيار.

UAE

البيانات الفنية

- معدل التدفق عند ضغط إنسياب قدره 3 بار: 6 لتر/دقيقة تقريباً

التركيب

اغلق خطي تغذية المياه الباردة والساخنة.

قم بإزالة صفائح المعايرة.

- ١) تركيب الصمامات الجانبية، أنظر الصفحة المطوية ا، شكل [1] و [2].
- ١- قم بوضع تمديد عمود الدوران (A) على الجزء العلوي للصمام المركب
داخل الجدار ثم قم بتثبيت كم التمديد (B)، أنظر الشكل [1].
- ٢- قم بقطع كم التمديد مع تمديد عمود الدوران بحيث يكون قياس التركيب
0 مم حتى 3,5 مم كحد أقصى، أنظر الشكل [2].

٢) تركيب الفوهة، أنظر الصفحة المطوية II و III، شكل [3] إلى [9].

- ١- قم بتحديد القياس "Y" من الحافة العلوية للغلاف المركب داخل
الجدار حتى الحافة العلوية من البلاط، أنظر الشكل [3].

- ٢- قم بقطع القطعة المهيأنة (C) بحيث يبلغ إجمالي قياس التركيب "Y" + 8 مم.
- ٣- قم بتثبيت القطعة المهيأنة (C) باستخدام مفتاح ألن 10 مم داخل الغلاف
المركب داخل الجدار بحيث يبلغ قياس التركيب **4 مم - 10 مم**، أنظر
الشكل [4].

- ٤- قم بتثبيت الوصلة (D) باستخدام مفتاح ألن 10 مم بشكل رخو داخل
القطعة المهيأنة (C)، أنظر الشكل [5].

- ٥- قم بدفع الحلقة المانعة للتسرب (E) والوردية (F) فوق الوصلة (D) على
الجدار، أنظر الشكل [6].

- ٦- قم بدفع الوردية (F) إلى الأعلى وثبتها على الجدار عن طريق تثبيت
الوصلة (D)، أنظر الشكل [7].

GR

Τεχνικά στοιχεία

- Παροχή σε πίεση ροής 3 bar: περ. 6 l/min

Εγκατάσταση

Κλείστε την παροχή κρύου και ζεστού νερού.

Αφαιρέστε τον οδηγό συναρμολόγησης.

I. Τοποθέτηση πλευρικών βαλβίδων, βλέπε αναδιπλούμενη σελίδα II, εικόνες [1] και [2].

1. Περάστε την προέκταση του άξονα (A) πάνω στο επάνω εξάρτημα της βαλβίδας UP και βιδώστε το χιτώνιο προέκτασης (B), βλέπε εικ. [1].
2. Κόψτε στο σωστό μήκος την προέκταση του άξονα και το χιτώνιο προέκτασης, έτσι ώστε να προκύψει μία διάσταση τοποθέτησης από **0mm έως το πολύ 3,5mm**, βλέπε εικ. [2].

II. Συναρμολόγηση της εκροής, βλέπε αναδιπλούμενες σελίδες II και III, εικ. [3] ως [9].

1. Μετρήστε την απόσταση "Y" από την πάνω ακμή του χωνευτού περιβλήματος έως την επιφάνεια των κεραμικών πλακιδίων, βλέπε εικ. [3].
2. Κόψτε στο σωστό μήκος το τεμάχιο προσαρμογής (C) έτσι ώστε να προκύψει μία συνολική διάσταση "Y" + **8mm**.
3. Βιδώστε το τεμάχιο προσαρμογής (C) με ένα εξάγωνο κλειδί 10mm πάνω στο χωνευτό περίβλημα έτσι ώστε να προκύψει μία διάσταση τοποθέτησης **4mm - 10mm**, βλέπε εικ. [4].
4. Βιδώστε τον ενδέτη (D) με ένα εξάγωνο κλειδί 10mm πάνω στο τεμάχιο προσαρμογής (C), βλέπε εικ. [5].
5. Περάστε τη μόνωση (E) και τη ροζέτα (F) μέσα από τον ενδέτη (D), επάνω στον τοίχο, βλέπε εικ. [6].
6. Σπρώξτε τη ροζέτα (F) προς τα επάνω και στερεώστε την στον τοίχο βιδώνοντας τον ενδέτη (D), βλέπε εικ. [7].

7. Βιδώστε τον ενδέτη (G) με ένα εξάγωνο κλειδί 8mm μέσα στον ενδέτη (D), βλέπε εικ. [8].
8. Περάστε την εκροή (H) με τις μονώσεις (J) και τον διακοσμητικό δακτύλιο (K) επάνω στον ενδέτη (G), βλέπε αναδιπλούμενη σελίδα III εικ. [9].
9. Με ένα εξάγωνο κλειδί 2,5mm σφίξτε τον κοχλιωτό πείρο (L) από κάτω και περάστε την τάπα (L1).

III. Συναρμολόγηση των ροζετών και των λαβών, βλέπε εικ. [9] και [10].

1. Βιδώστε τη λαβή (M) με τον κρίκο ολίσθησης (N) επάνω στην προσυναρμολογημένη γωνιακή βαλβίδα και σφίξτε με το συνοδευτικό εργαλείο (O), βλέπε εικ. [9].
2. Περάστε τη βάση της ροζέτας (P) επάνω στη λαβή (M). **Προσέξτε τις θέσεις τοποθέτησης**, βλέπε εικ. [10].
3. Κουμπώστε τη ροζέτα (Q) με τον διακοσμητικό δακτύλιο (R) στο φορέα της (P).

IV. Τοποθετήστε το σετ εκροής, δείτε την αναδιπλούμενη σελίδα I. Στεγανοποιήστε τον κάλυκα!

Ανοίξτε τις παροχές κρύου και ζεστού νερού και ελέγξτε τη στεγανότητα των συνδέσεων!

Συντήρηση

Ελέγξτε όλα τα εξαρτήματα, καθαρίστε τα, αν χρειάζεται αντικαταστήστε τα και λιπάνετε τα με ειδικό γράσο για μπαταρίες.

Κλείστε την παροχή κρύου και ζεστού νερού.

I. Επάνω εξάρτημα, βλέπε εικ. [11] και [12].

II. Αντικατάσταση φίλτρου (45 987), βλέπε αναδιπλούμενη σελίδα I.

Ανταλλακτικά, βλέπε αναδιπλούμενη σελίδα I (* = πρόσθετος εξοπλισμός).

CZ

Technické údaje

- Průtok při proudovém tlaku 3 bary: cca 6 l/min

Instalace

Uzavřete přívod studené a teplé vody.

Odstraňte montážní šablony.

I. Montáž postranních ventilů, viz skládací strana II, obr. [1] a [2].

1. Prodloužení hřídele (A) nasadte na vršek zapuštěného ventilu a našroubujte prodloužovací objímku (B), viz obr. [1].
2. Prodloužovací objímku s prodloužením hřídele zkrat'te tak, aby bylo dosaženo montážního rozměru od **0mm do max. 3,5mm**, viz obr. [2].

II. Montáž výtokového hrdla, viz skládací strana II a III, obr. [3] až [9].

1. Změřte rozměr „Y“ od horní hrany tělesa zapuštěného pod omítku až po horní plochu obkládaček, viz obr. [3].
2. Adaptér (C) zkrat'te tak, aby bylo dosaženo celkového rozměru „Y“ + **8mm**.
3. Adaptér (C) zašroubujte do tělesa zapuštěného pod omítku klíčem na vnitřní šestihrany 10mm tak, aby bylo dosaženo montážního rozměru **4mm - 10mm**, viz obr. [4].
4. Připojovací vsuvku (D) volně zašroubujte do adaptéru (C) klíčem na vnitřní šestihrany 10mm, viz obr. [5].
5. Těsnění (E) a růžici (F) nasuňte přes připojovací vsuvku (D) až na stěnu, viz obr. [6].

6. Růžici (F) posuňte směrem nahoru a upevněte na stěnu dotažením připojovací vsuvky (D), viz obr. [7].
7. Připojovací vsuvku (G) našroubujte do připojovací vsuvky (D) klíčem na vnitřní šestihrany 8mm, viz obr. [8].
8. Výtokové hrdlo (H) s těsněním (J) a ozdobným kroužkem (K) nasuňte na připojovací vsuvku (G) viz skládací strana III, obr. [9].
9. Závitový kolík (L) upevněte zespodu klíčem na vnitřní šestihrany 2,5mm a nasadte zátku (L1).

III. Montáž růžice a ovladačů, viz obr. [9] a [10].

1. Ovladač (M) s kluzným kroužkem (N) našroubujte na předem smontovaný postranní ventil a dotáhněte přiloženým nářadím (O), viz obr. [9].
2. Držák růžice (P) nasuňte na ovladač (M). **Dodržte montážní polohu**, viz obr. [10].
3. Růžici (Q) s ozdobným kroužkem (R) zaklesněte do držáku růžice (P).

IV. Montáž soupravy pro vypouštění vody, viz skládací strana I. Kalíšek utěsněte!

Otevřete přívod studené a teplé vody a zkontrolujte těsnost všech spojů.

Údržba

Všechny díly zkontrolujte, vyčistěte, příp. vyměňte a namažte speciálním mazivem pro armatury.

Uzavřete přívod studené a teplé vody.

I. Vršek, viz obr. [11] a [12].

II. Výměna perlátoru (45 987), viz skládací strana I.

Nahradn dvly, viz skládacv strana I (* = zvlá?tnv ρυψvslu?enstv).

H

Műszaki adatok

- Átfolyás 3 bar áramlási nyomásnál: kb. 6 l/perc

Felszerelés

Zárja el a hideg- és melegvíz hozzáférést.

Távolítsa el a beszerelési sablonokat.

I. Oldalszelepek felszerelése, lásd II. kihajtható oldal, [1]. és [2]. ábra.

1. Helyezze fel az (A) orsóhosszabbítót a falba telepített szelep felső részre és csavarozza fel a (B) hosszabbító hüvelyt, lásd [1]. ábra.
2. Állítsa be a hosszabbító hüvelyt az orsó hosszabbítóval úgy, hogy a beszerelési méret **0mm-től max. 3,5mm-ig** terjedjen, lásd [2]. ábra.

II. Kifolyó szerelése, lásd II. és III. kihajtható oldal, [3]. - [9]. ábrák.

1. Határozza meg a falba építhető doboz felső élétől a csempézés felső éléig tartó méretet „Y”, lásd [3]. ábra.
2. Vágja le a (C) csatlakozó darabot úgy, hogy annak teljes hossza „Y” + 8mm legyen.
3. Csavarozza be a (C) csatlakozódarabot 10 mm-es imbuszkulccsal a falba süllyeszthető házba úgy, hogy a beszerelési méret **4 - 10mm** legyen, lásd [4]. ábra.
4. Csavarozza be a (D) csatlakozógombot egy 10mm-es imbuszkulccsal lazán a (C) adapteridomba, lásd [5]. ábra.
5. Tolja az (E) tömítést és az (F) rozettát a (D) csatlakozócsonkon át a falra, lásd [6]. ábra.

6. Tolja felfelé az (F) rozettát és a (D) csatlakozócsonkon meghúzásával rögzítse a falon, lásd [7]. ábra.
7. Csavarozza be a (G) csatlakozócsonkot egy 8mm-es imbuszkulccsal a (D) csatlakozócsonkba, lásd [8]. ábra.
8. Helyezze fel a (H) kifolyót a (J) tömítéssel és a (K) díszítőgyűrűvel a (G) csatlakozócsonkra, lásd III. kihajtható oldal, [9]. ábra.
9. Rögzítse az (L) becsavart menetes csapot egy 2,5mm-es imbuszkulccsal és helyezze be az (L1) dugókat.

III. A rozetták és a fogantyú szerelése, lásd [9]. és [10]. ábra.

1. Csavarozza fel az (M) fogantyút az (N) csúszógyűrűvel az előszerelt oldalszelepre és húzza meg a mellékelt (O) szerszámmal, lásd [9]. ábra.
2. Tolja fel a (P) rozettatartót az (M) fogantyúra. **Ügyeljen a beszerelési helyzetre**, lásd [10]. ábra.
3. Pattintsa be (Q) rozettát az (R) díszgyűrűvel a (P) rozettatartóba.

IV. A lefolyó szerelvény beszerelése, lásd I. kihajtható oldal. Tömítse a kelyhet!

Nyissa meg a hideg- és a melegvíz hozzáférést és ellenőrizze a csatlakozások tömítettségét.

Karbantartás

Az összes alkatrészt ellenőrizze, tisztítsa meg esetleg cserélje ki és kenje be speciális szerelvényzsírral.

Zárja el a hideg- és melegvíz hozzáférést.

I. Felsőrész, lásd [11]. és [12]. ábra.

II. Cserélje ki a (45 987) szóróbetétet, lásd I. kihajtható oldal Alkatrészek, lásd I. kihajtható oldal (* = speciális tartozék).

P

Dados Técnicos

- Débito a 3 bar de pressão de caudal: cerca de 6 l/min

Instalação

Fechar a entrada de água fria e de água quente.

Retirar as matrizes de montagem.

I. Montagem das torneiras laterais, ver página desdobrável II, fig. [1] e [2].

1. Inserir o prolongamento do veio (A) nos castelos da parte encastrável e apertar os casquilhos de extensão (B), ver página desdobrável I fig. [1].
2. Cortar o comprimento do casquilho de extensão com prolongamento do veio, de modo a obter uma medida de montagem de no **mín. 0mm até ao máx. de 3,5mm**, ver fig. [2].

II. Montagem da bica, ver página desdobrável II e III, fig. [3] a [9].

1. Determinar a medida “Y” da aresta superior da parte encastrável até à aresta da parede pronta, ver fig. [3].
2. Encurtar a peça adaptadora (C), de modo a obter a medida total de “Y” + 8mm.
3. Enroscar a peça adaptadora (C) na parte encastrável, com uma chave sextavada de 10mm, de modo a obter a medida de montagem de **4mm - 10mm**, ver fig. [4].
4. Com uma chave sextavada de 10mm, apertar ligeiramente a ligação roscada (D) na peça adaptadora (C), ver fig. [5].
5. Colocar a junta (E) e o espelho (F) na ligação roscada (D) no sentido da parede, ver fig. [6].

6. Inserir o espelho (F) para cima e fixá-lo à parede, apertando a ligação roscada (D), ver fig. [7].
7. Com uma chave sextavada de 8mm, apertar a ligação roscada (G) na ligação roscada (D), ver fig. [8].
8. Inserir a bica (H) com as juntas (J) e o espelho decorativo (K) na ligação roscada (G), ver página desdobrável III, fig. [9].
9. Com uma chave sextavada de 2,5mm, apertar o parafuso sextavado (L) por baixo e colocar a tampa (L1).

III. Montagem dos espelhos e dos manípulos, ver fig. [9] e [10].

1. Enroscar o manípulo (M) com o anel de deslize (N) na torneira lateral pré-montada e apertar com a ferramenta (O) juntamente fornecida, ver fig. [9].
2. Inserir o suporte do espelho (P) no manípulo (M). **Prestar atenção à posição de montagem**, ver fig. [10].
3. Encaixar o espelho (Q) com o anel decorativo (R) no suporte do espelho (P).

IV. Montar a válvula automática, ver página desdobrável I. Vedar o ralo!

Abrir a entrada de água fria e de água quente e verificar se as ligações estão estanques.

Manutenção

Verificar, limpar e, se necessário, substituir todas as peças e lubrificá-las com massa especial para misturadoras.

Fechar a entrada de água fria e de água quente.

I. Substituição dos castelos, ver fig. [11] e [12].

II. Substituir o perlator (45 987), ver página desdobrável I.

Peças sobresselentes, ver página desdobrável I (* = acessórios especiais).

TR

Teknik Veriler

- 3 bar akış basıncında akış miktarı: yakl. 6 l/dak

Montaj

Soğuk ve sıcak su vanasını kapatın.

Montaj şablonlarını alın.

I. Yan valflerin montajı, bkz. katlanır sayfa II, şekil [1] ve [2].

1. Mil uzatmasını (A) siva altı valfinin salmastrasına takın ve uzatma yüksüğünü (B) vidalayın, bkz. katlanır sayfa I, şekil [1].
2. Uzatma yüksüğünü mil uzatması ile min. **0mm ila maks. 3,5mm** 'lik bir montaj ölçüsü oluşacak şekilde uzatın, bkz. şekil [2].

II. Gaganın montajı, bkz. katlanır sayfa II ve III, şekil [3] ila [9].

1. Ankastr gövdesinin üst kenarından fayans yüzeyine kadar olan "Y" ölçüsünü belirleyin, bkz. şekil [3].
2. Bağlantı parçasını (C) "Y" + 8mm 'lik bir toplam ölçü oluşacak şekilde kısaltın.
3. Adaptör parçasını (C) 10mm'lik bir alyen anahtar ile **4mm - 10mm** 'lik bir montaj ölçüsü oluşana kadar ankastr gövdesine civatalayın, bkz. şekil [4].
4. Bağlantı nipelini (D) 10mm'lik bir alyen anahtar ile gevşek bir şekilde adaptör parçasına (C) vidalayın, bkz. şekil [5].
5. Contayı (E) ve rozeti (F) bağlantı nipelini (D) üzerinden duvara doğru itin, bkz. şekil [6].

6. Rozeti (F) yukarı doğru itin ve bağlantı nipelini (D) sıkarak duvara sabitleyin, bkz. şekil [7].
7. Bağlantı nipelini (G) 8mm'lik bir alyen anahtar ile bağlantı nipelini (D) vidalayın, bkz. şekil [8].
8. Gagayı (H) contaları (J) ve süs halkası (K) ile bağlantı nipelini (G) takın, bkz. katlanır sayfa III şekil [9].
9. 2,5mm'lik alyen anahtar ile setuskuruyu (L) alttan sabitleyin ve tapayı (L1) yerleştirin.

III. Rozetlerin ve tutamakların montajı, bkz. şekil [9] ve [10].

1. Tutamağı (M) kayma bileziği (N) ile ön montajı yapılmış yan valfe vidalayın ve ekteki aletle (O) sıkın, bkz. şekil [9].
2. Rozet taşıyıcısını (P) volana (M) takın. **Montaj pozisyonuna dikkat edin**, bkz. şekil [10].
3. Rozeti (Q) süs halkası (R) ile rozet halkasına (P) takın.

IV. Akış garnitürlerini takın, bkz. katlanır sayfa I.

Boğaz kısmını sızdırmaz hale getirin!

Soğuk ve sıcak su vanasını açın ve bağlantıların sızdırmazlığını kontrol edin.

Bakım

Tüm parçaları kontrol edin, temizleyin, gerekirse değiştirin ve özel armatür gresi ile gresleyin.

Soğuk ve sıcak su vanasını kapatın.

- I. Salmastra, bkz. şekil [11] ve [12].

- II. Perlatörü (45 987) değiştirin, bkz. katlanır sayfa I.

Yedek parçalar, bkz. katlanır sayfa I (* = özel aksesuar).

SK

Technické údaje

- Prietok pri hydraulickom tlaku 3 bary: cca 6 l/min

Inštalácia

Uzavrite prívod studenej a teplej vody.

Odstráňte montážne šablóny.

I. Montáž postranných ventilov, pozri skladaciu stranu II, obr. [1] a [2].

1. Predĺženie hriadeľa (A) nasadte na vršok zapusteného ventilu a naskrutkujte predĺžovací objímku (B), pozri obr. [1].
2. Predĺžovací objímku s predĺžením hriadeľa skráťte tak, aby sa dosiahol montážny rozmer od **0mm do max. 3,5mm**, pozri obr. [2].

II. Montáž výtokového hrdla, pozri skladaciu stranu II a III, obr. [3] až [9].

1. Zmerajte rozmer „Y“ od hornej hrany telesa zapusteného pod omietku až po hornú plochu obkladačiek, pozri obr. [3].
2. Adaptér (C) skráťte tak, aby celkový rozmer bol „Y“ + 8mm.
3. Adaptér (C) zaskrutkujte do telesa zapusteného pod omietku imbusovým kľúčom 10mm tak, aby montážna dĺžka dosiahla hodnotu **4mm - 10mm**, pozri obr. [4].
4. Pripojovaciu vsuvku (D) voľne zaskrutkujte do adaptéra (C) imbusovým kľúčom 10mm, pozri obr. [5].
5. Tesnenie (E) a rozetu (F) nasuňte cez pripojovaciu vsuvku (D) až na stenu, pozri obr. [6].

6. Rozetu (F) posuňte smerom hore a upevnite na stenu dotiahnutím pripojovacej vsuvky (D), pozri obr. [7].
7. Pripojovaciu vsuvku (G) naskrutkujte do pripojovacej vsuvky (D) imbusovým kľúčom 8mm, pozri obr. [8].
8. Výtokové hrdlo (H) s tesnením (J) a ozdobným krúžkom (K) nasuňte na pripojovaciu vsuvku (G) pozri skladaciu stranu III, obr. [9].
9. Závitový kolík (L) upevnite zospodu imbusovým kľúčom 2,5mm a nasadte zátku (L1).

III. Montáž roziet a rukovätí, pozri obr. [9] a [10].

1. Rukoväť (M) s klzným krúžkom (N) naskrutkujte na predom zmontovaný postranný ventil a dotiahnite priloženým náradím (O), pozri obr. [9].
2. Držiak rozety (P) nasuňte na rukoväť (M). **Dodržiťte montážnu polohu**, pozri obr. [10].
3. Rozetu (Q) s ozdobným krúžkom (R) zaaretujte do držiaka rozety (P).

IV. Montáž súpravy pre vypúšťanie vody, pozri skladaciu stranu I.

Utesnite tvarované kalichové hrdlo!

Otvorte prívod studenej a teplej vody a skontrolujte tesnosť všetkých spojov.

Údržba

Všetky diely skontrolujte, vyčistite, príp. vymeňte a namažte špeciálnym tukom na armatúry.

Uzavrite prívod studenej a teplej vody.

- I. Vršok, pozri obr. [11] a [12].

- II. Výmena perlátora (45 987), pozri skladaciu stranu I.

Náhradné diely, pozri skladaciu stranu I (* = zvláštne príslušenstvo).

SLO

Tehnični podatki

- Pretok pri pretočnem tlaku 3 barov: pribl. 6 l/min

Napeljava

Zaprite dotok hladne in tople vode.

Odstranite vgradno šablono.

I. Montaža stranskega ventila, glej zložljivo stran II, sl. [1] in [2].

1. Podaljšek vretena (A) natakните na zgornji del podometnega ventila in privijte tulec podaljška (B), glej sl. [1].
2. Tulec podaljška s podaljškom vretena skrajšajte, tako da dobimo vgradno mero **0mm do največ 3,5mm**, glej sl. [2].

II. Montaža iztoka, glej zložljivo stran II in III, sl. [3] do [9].

1. Določite mero „Y“ od zgornjega roba podometnega ohišja do zgornjega roba ploščic, glej sl. [3].
2. Skrajšajte adapter (C), tako da bo skupna mera „Y“+8mm.
3. Privijte adapter (C) s 10-mm imbus ključem v podometno ohišje tako, da bo vgradna mera **4–10mm**, glej sl. [4].
4. Priključek (D) ohlapno privijte z 10-mm imbus ključem v adapter (C), glej sl. [5].
5. Potisnite tesnilo (E) in rozeto (F) prek priključka (D) proti steni, glej sl. [6].
6. Rozeto (F) potisnite navzgor in pritrđite tako, da priključek (D) privijete na steno, glej sl. [7].

7. Priključek (G) privijte z 8-mm imbus ključem v priključek (D), glej sl. [8].
8. Iztok (H) natakните s tesniloma (J) in okrasnim obročem (K) na priključek (G), glej zložljivo stran III, sl. [9].
9. Z 2,5-mm imbus ključem od spodaj pritrđite zatični vijak (L) in vstavite čep (L1).

III. Montaža rozet in ročajev, glej sl. [9] in [10].

1. Ročaj (M) z drsnim obročkom (N) privijte na predhodno montirani stranski ventil in pritrđite s priloženim orodjem (O), glej sl. [9].
2. Nosilec rozete (P) natakните na ročaj (M). **Bodite pozorni na vgradni položaj**, glej sl. [10].
3. Rozeto (Q) z okrasnim obročem (R) zapahnite na nosilec rozete (P).

IV. Vgradite odtočne elemente, glej zložljivo stran I.

Zatesnite obroč odtoka!

Odprite dotok hladne in tople vode ter preverite tesnjenje priključkov.

Servisiranje

Vse dele pregledajte, očistite, po potrebi zamenjajte in namastite s posebno masťjo za armature.

Zaprite dotok hladne in tople vode.

I. Zgornji del, glej sl. [11] in [12].

II. Menjava razpršilca (45 987), glej zložljivo stran I.

Nadomestni deli, glej zložljivo stran I (* = dodatna oprema).

HR

Tehnički podaci

- Protok pri protočnom tlaku od 3 bara: oko 6 l/min

Ugradnja

Zatvorite dovod hladne i tople vode.

Uklonite šablone za ugradnju.

I. Montaža bočnih ventila, pogledajte preklapnu stranicu II, sl. [1] i [2].

1. Nasadite vretenasti produžetak (A) na gornji dio podžbuknog ventila i navrnite produžnu čahuru (B), pogledajte sl. [1].
2. Produžnu čahuru s vretenastim produžetkom skratite tako da ugradna dimenzija iznosi **0mm do maks. 3,5mm**, pogledajte sl. [2].

II. Montaža slavine, pogledajte preklapnu stranicu II i III, sl. [3] do [9].

1. Utvrdite dimenziju „Y“ od gornjeg ruba podžbuknog kućišta do gornjeg ruba pločica, pogledajte sl. [3].
2. Skratite adapterski element (C) tako da ukupna dimenzija iznosi „Y“ + 8mm.
3. Uvrnite adapterski element (C) 10mm imbus-ključem u podžbukno kućište tako da ugradna dimenzija iznosi **4mm - 10mm**, pogledajte sl. [4].
4. Labavo uvrnite priključnu nazuvicu (D) 10mm imbus-ključem u adapterski element (C), pogledajte sl. [5].
5. Gurnite brtvu (E) i rozetu (F) preko priključne nazuvice (D) prema zidu, pogledajte sl. [6].
6. Gurnite rozetu (F) prema gore i pričvrstite na zid stezanjem priključne nazuvice (D), pogledajte sl. [7].

7. Uvrnite priključnu nazuvicu (G) 8mm imbus-ključem u priključnu nazuvicu (D), pogledajte sl. [8].
8. Nasadite slavinu (H) s brtvama (J) i ukrasnim prstenom (K) na priključnu nazuvicu (G), pogledajte preklapnu stranicu III, sl. [9].
9. Pomoću 2,5mm imbus-ključa odozdo pričvrstite zatik s navojem (L) i umetnite čep (L1).

III. Montaža rozeta i ručica, pogledajte sl. [9] i [10].

1. Navrnite ručicu (M) s kliznim prstenom (N) na predmontirani bočni ventil i stegnite priloženim alatom (O), pogledajte sl. [9].
2. Nasadite nosač rozete (P) na ručicu (M). **Pazite na položaj ugradnje**, pogledajte sl. [10].
3. Uklopite rozetu (Q) s ukrasnim prstenom (R) na nosač rozete (P).

IV. Ugradite garnituru za ispust, pogledajte preklapnu stranicu I. Zabrtvite čašicu!

Otvorite dovod hladne i tople vode te provjerite jesu li priključci zabrtvljeni.

Održavanje

Pregledajte sve dijelove, očistite ih, eventualno zamijenite i namastite posebnom masťju za armature.

Zatvorite dovod hladne i tople vode.

I. Gornji dio, pogledajte sl. [11] i [12].

II. Zamjena perlatora (45 987), pogledajte preklapnu stranicu I.

Rezervni dijelovi, pogledajte preklapnu stranicu I (* = poseban pribor).



Технически данни

- Дебит при 3 бара налягане на потока: около 6 л/мин.

Монтаж

Прекъснете подаването на студена и топла вода.

Отстранете шаблоните за вграждане.

I. Монтаж на вентилите на ръкохватките, виж страница II, фиг. [1] и [2].

1. Поставете вретеновидния удължител (А) върху горната част на вентила за вграждане и завинтете удължителната втулка (В), виж фиг. [1].
2. Скъсете удължителната втулка заедно с вретеновидния удължител така, че да се постигне размер за вграждане от **0мм до макс. 3,5мм**, виж фиг. [2].

II. Монтаж на чучура, виж страница II и III, фиг. [3] до [9].

1. Определете размера „Y“ между горния ръб на корпуса на тялото за вграждане и горния ръб на плочките, виж фиг. [3].
2. Отрежете адаптерския елемент (С) така, че да се постигне общ размер от „Y“ + **8мм**.
3. Завинтете адаптерския елемент (С) посредством шестограмен ключ 10мм към тялото за вграждане така, че да се постигне размер за вграждане от **4мм - 10мм**, виж фиг. [4].
4. Завинтете хлабаво съединителния нипел (D) към адаптерския елемент (С) с шестограмен ключ 10мм, виж фиг. [5].
5. Нахлузете уплътнителя (Е) и розетката (F) върху съединителния нипел (D) към стената, виж фиг. [6].

6. Избутайте розетката (F) нагоре и я закрепете към стената като затегнете съединителния нипел (D), виж фиг. [7].
7. Завинтете съединителния нипел (G) към съединителния нипел (D) с шестограмен ключ 8мм, виж фиг. [8].
8. Поставете чучура (H) заедно с уплътнителите (J) и декоративния пръстен (K) върху съединителния нипел (G), виж страница III фиг. [9].
9. Затегнете щифта на резба (L) отдолу посредством шестограмен ключ 2,5мм и поставете тапата (L1).

III. Монтаж на розетките и спирателните ръкохватки, виж фиг. [9] и [10].

1. Завинтете ръкохватката (M) заедно с плъзгащия пръстен (N) към предварително монтирания вентил и я затегнете с помощта на приложените инструменти (O), виж фиг. [9].
2. Поставете подложката на розетката (P) върху ръкохватката (M). **Спазвайте положението на монтаж**, виж фиг. [10].
3. Поставете розетката (Q) и декоративния пръстен (R) върху подложката на розетката (P).

IV. Монтаж на изпразнителя, виж страница I. Уплътнете чашката!

Пуснете студената и топлата вода и проверете връзките за теч.

Техническо обслужване

Проверете всички части, почистете ги, ако е необходимо, подменете ги и ги смажете със специална грес за арматура.

Прекъснете подаването на студена и топла вода.

I. Картуш, виж фиг. [11] и [12].

II. Подмяна на успокоителя (45 987), виж страница I.

Резервни части, виж страница I (* = Специални части).



Tehnilised andmed

- Läbivool 3-baarise veesurve korral: ca 6 l/min

Paigaldamine

Sulgege külma ja kuuma vee juurdevool.

Eemaldage paigaldusšabloonid.

I. Külgventiilide monteerimine, vt voldiku lk II, joonised [1] ja [2].

1. Asetage spindlipikendus (A) peitventiili ülemise osa peale ja keerake pikendushülo (B) peale, vt joonist [1].
2. Lühendage pikendushülssi spindlipikendusega, nii et paigalduskauguseks jääks **0mm kuni maksimaalselt 3,5mm**, vt joonist [2].

II. Segistitila paigaldus, vt voldiku lk II ja III, joonised [3] kuni [9].

1. Mõõtke kaugus „Y“ peitsegistis korpuse ülemisest servast kuni plaadi ülemise servani, vt joonist [3].
2. Lühendage adapteri osa (C), nii et üldmõõt oleks „Y“ + **8mm**.
3. Kruvige adapteri osa (C) 10mm kuuskantvõtmega selliselt peitsegistis korpusesse, et paigaldusmõõduks jääks **4mm kuni 10mm**, vt joonist [4].
4. Keerake ühendusnippel (D) 10mm kuuskantvõtmega vabalt adapteri osasse (C), vt jooniseid [5].
5. Lükake tihend (E) ja rosett (F) üle ühendusnipli (D) vastu seina, vt joonist [6].

6. Lükake rosett (F) üles ja kinnitage ühendusnipli (D) kinnikeeramisega seinale, vt joonist [7].
7. Keerake ühendusnippel (G) 8mm kuuskantvõtmega ühendusniplisse (D), vt joonist [8].
8. Pange segistitila (H) koos tihenditega (J) ja ilurõngaga (K) ühendusniplile (G), vt voldiku lk III joonis [9].
9. Kinnitage seadekruvi (L) 2,5mm kuuskantvõtmega alt ja paigaldage kork (L1).

III. Rosettide ja käepidemete paigaldus, vt jooniseid [9] ja [10].

1. Keerake käepide (M) koos kontaktrõngaga (N) eelnevalt monteeritud külgventiilile ja keerake kaasasoleva tööriistaga (O) kinni, vt joonist [9].
2. Pange roseti alusplaat (P) käepidemele (M). **Pidage kinni paigaldusasendist**, vt joonist [10].
3. Paigaldage rosett (Q) koos ilurõngaga (R) roseti alusplaadile (P).

IV. Paigaldage äravooluklapp, vt voldiku I lk.

Tihendage äravooluklapi ühenduskoht!

Avage külma ja kuuma vee juurdevool ja veenduge, et ühenduskohad ei leki.

Tehniline hooldus

Kõiki osi tuleb kontrollida, puhastada, vajadusel asendada ja määrada spetsiaalse segistimäärdega.

Sulgege külma ja kuuma vee juurdevool.

I. Ülemine osa, vt jooniseid [11] ja [12].

II. Aeraatori (45 987) vahetamine, vt voldiku lk I.

Tagavaraosad, vt voldiku lk I (* = Lisatarvikud).

LV

Tehniskie dati

- Caurtece, ja hidrauliskais spiediens ir 3 bar: aptuveni 6 l/min

Instalēšana

Noslēdziet aukstā un siltā ūdens padevi.

Izņemt iebūves šablonus.

I. Sānu vārstu montāža, skatiet II salokāmo pusi, skat. [1.] un [2.] attēlā.

1. Vārpstas pagarinājumu (A) uzspraudiet uz zemapmetuma vārsta augšdaļas un uzskrūvējiet pagarinājuma uznavu (B), skatiet I salokāmo pusi [1.] attēlā.
2. Pagarinājuma uznavu saskaņojiet ar vārpstas pagarinājumu un nogrieziet tādā garumā, lai tiktu iegūts uzstādīšanas izmērs no **0mm līdz maksimālajam 3,5mm**, skatiet [2.] attēlā.

II. Izplūdes montāža, skatiet II un III salokāmo pusi [3.]–[9.] attēlā.

1. Nosakiet attālumu „Y” no zemapmetuma korpusa virsējās malas līdz flīzes virsējai malai, skatiet [3.] attēlā.
2. Adaptera vienību (C) nogrieziet tā, lai sasniegtu kopējo garumu „Y” + **8mm**.
3. Adaptera vienību (C) ar 10mm iekšējā sešstūra atslēgu ieskrūvējiet zemapmetuma korpusā, līdz tas sasniedz uzstādīšanas izmēru **4mm–10mm**, skatiet [4.] attēlā.
4. Pieslēguma nipelī (D) ar 10mm iekšējā sešstūra atslēgu brīvi ieskrūvējiet adaptera vienībā (C), skatiet [5.] attēlā.
5. Blīvi (E) un rozeti (F) bīdīet blīvi pret sienu pāri pievienošanas nipelim (D), skatiet [6.] attēlā.

6. Rozeti (F) bīdīet uz augšu un nostipriniet pie sienas, pieskrūvējot pieslēgšanas nipelī (D), skatiet [7.] attēlā.
7. Pieslēguma nipelī (G) ar 8mm iekšējā sešstūra atslēgu brīvi ieskrūvējiet pieslēguma nipelī (D), skatiet [8.] attēlā.
8. Izteku (H) ar blīvēm (J) un dekoratīvo gredzenu (K) uzlieciet uz pieslēgšanas nipeļa (G), skatiet III salokāmo pusi [9.] attēlā.
9. Ar 2,5mm iekšējā sešstūra atslēgu no apakšpuses piestipriniet sprostskrūvi (L) un ielieciet aizbāzni (L1).

III. Rozešu un rokturu montāža, skatiet [9.] un [10.] attēlā.

1. Rokturi (M) ar slīdgredzenu (N) uzskrūvējiet uz jau uzmontētā sānu vārsta un pieskrūvējiet ar pievienot instrumentu (O), skatiet [9.] attēlā.
2. Rozetes turētāju (P) uzlieciet uz roktura (M). **Ievērojiet iebūves stāvokli**, skatiet [10.] attēlā.
3. Rozeti (Q) ar dekoratīvo gredzenu (R) uzlieciet uz rozetes turētāja (P).

IV. Noteces komplekta montāža, skatiet I atvērumu.

Noblīvēt kausiņu!

Atveriet aukstā un siltā ūdens padevi un pārbaudiet pieslēgumu blīvumu.

Tehniskā apkope

Pārbaudiet un notīriet visas detaļas un, ja vajadzīgs, nomainiet un ieziediet ar ūdens maisītāja ziedi.

Noslēdziet aukstā un siltā ūdens padevi.

I. Augšdaļa, skatiet [11.] un [12.] attēlā.

II. Areatora (45 987) nomaiņa, skatiet I salokāmo pusi.

Rezerves daļas, skatiet I salokāmo pusi

(* = papildaprīkojums).

LT

Techniniai duomenys

- Prataka esant 3 barų vandens slėgiui: apie 6 l/min.

Įrengimas

Užsukite šalto ir karšto vandens sklendes.

Nuimkite montavimo šablonus.

I. Šoninių vožtuvų montavimas, žr. II atlenkiamajame puslapyje esančius [1] ir [2] pav.

1. Suklio ilgintuvą (A) užmaukite ant potinkinio vožtuvo viršutinės dalies. Prisukite prailginimo movą (B), žr. I atlenkiamajame puslapyje esantį [1] pav.
2. Pailginimo movą su suklio ilgintuvu sutrumpinkite taip, kad minimalus montavimo matmuo būtų **0mm, o maksimalus 3,5mm**, žr. [2] pav.

II. Nuotėkio snapelio montavimas, žr. II ir III atlenkiamuosius puslapius, pav. nuo [3] iki [9].

1. Išmatuokite atstumą „Y” tarp potinkinio korpuso ir apdailos plytelės viršutinių kraštų, žr. [3] pav.
2. Adapterį (C) sutrumpinkite taip, kad bendras atstumas būtų „Y” + **8mm**.
3. Adapterį (C) įsukite 10mm šešiabriauniu raktu į potinkinį korpusą taip, kad montavimo matmuo būtų **4mm–10mm**, žr. [4] pav.
4. Jungiamąją movą (D) 10mm šešiabriauniu raktu truputį įsukite į adapterį (C), žr. [5] pav.
5. Tarpinę (E) ir dangtelį (F) per jungiamąją movą (D) stumkite prie sienos, žr. [6] pav.

6. Dangtelį (F) stumkite į viršų ir tvirtai prisukę jungiamąją movą (D) pritvirtinkite prie sienos, žr. [7] pav.
7. Jungiamąją movą (G) 8mm šešiabriauniu raktu truputį įsukite į jungiamąją movą (D), žr. [8] pav.
8. Nuotėkio snapelį (H) su tarpinėmis (J) ir apdailos žiedu (K) uždėkite ant jungiamosios movos (G), žr. III atlenkiamajame puslapyje esantį [9] pav.
9. 2,5mm šešiabriauniu raktu iš apačios pritvirtinkite srieginį kaištį (L) ir įstatykite aklidangtį (L1).

III. Dangtelių ir rankenėlių montavimas, žr. [9] ir [10] pav.

1. Rankenėlę (M) su slankiojamuoju žiedu (N) sukite prie jau sumontuoto šoninio vožtuvo ir tvirtai prisukite pridėtu įrankiu (O), žr. [9] pav.
2. Dangtelio laikiklį (P) stumkite ant rankenėlės (M). **Laikykites montavimo tvarkos**, žr. [10] pav.
3. Dangtelį (Q) su apdailos žiedu (R) uždėkite ant dangtelio laikiklio (P).

IV. Įstatykite išleidimo komplektą, žr. I atlenkiamąjį puslapį.

Užsandarinkite piltuvą!

Atsukite šalto bei karšto vandens sklendes ir patikrinkite, ar sandarios jungtys.

Techninė priežiūra

Būtina patikrinti, nuvalyti detales, jei reikia, jas pakeisti ir sutepti specialiu maišytuvo tepalu.

Užsukite šalto ir karšto vandens sklendes.

I. Vožtuvas, žr. [11] ir [12] pav.

II. Purkštuko (45 987) keitimas, žr. I atlenkiamąjį puslapį.

Atsarginės dalys, žr. I atlenkiamąjį puslapį (* – specialūs priedai).

RO

Specificații tehnice

- Debitul la presiunea de curgere de 3 bar: cca. 6 l/min

Instalarea

Se întrerupe alimentarea cu apă rece și caldă.

Se îndepărtează șabloanele de montaj.

I. Montarea ventilelor laterale; a se vedea pagina pliantă II, fig. [1] și [2].

1. Se introduce prelungitorul de ax (A) pe partea superioară a robinetului îngropat și se înșurubează bușca de prelungire (B); a se vedea fig. [1].
2. Se reglează lungimea ansamblului bușca de prelungire - prelungitor de ax în așa fel, încât să rezulte cota de montaj de **0mm până la max. 3,5mm**; a se vedea fig. [2].

II. Montarea dispersorului; a se vedea paginile pliante II și III, fig. [3] până la [9].

1. Se determină cota „Y” de la marginea superioară a casetei îngropate până la marginea superioară a faianței; a se vedea fig. [3].
2. Se reglează lungimea adaptorului (C) astfel încât să rezulte cota totală de „Y” + 8mm.
3. Folosind o cheie imbus de 10mm, se înșurubează adaptorul (C) în caseta îngropată, astfel încât să rezulte o cotă de montaj de **4mm - 10mm**; a se vedea fig. [4].
4. Se înșurubează liber niplul de racord (D) în adaptorul (C) folosind o cheie imbus de 10mm; a se vedea fig. [5].
5. Se împing pe perete garnitura (E) și rozeta (F) peste niplul de racord (D); a se vedea fig. [6].
6. Se deplasează în sus rozeta (F) și se fixează pe perete prin strângerea niplului de racord (D); a se vedea fig. [7].

7. Se înșurubează liber niplul de racord (G) în niplul de racord (D) folosind o cheie imbus de 8mm; a se vedea fig. [8].

8. Se introduce dispersorul (H) cu garniturile (J) și inelul ornamental (K) pe niplul de racord (G); a se vedea pagina pliantă III, fig. [9].

9. Se fixează de jos știftul filetat (L) folosind o cheie imbus de 2,5mm și se montează apoi bușonul (L1).

III. Montarea rozetelor și a butoanelor; a se vedea fig. [9] și [10].

1. Se înșurubează butonul (M) cu inelul glisant (N) pe ventilul lateral premontat și se strânge prin înșurubare folosind scula (O) livrată cu produsul; a se vedea fig. [9].
2. Se introduce suportul (P) al rozetei pe butonul (M). **Se va respecta poziția de montaj**; a se vedea fig. [10].
3. Se înclichetează rozeta (Q) cu inelul ornamental (R) pe suportul (P) al rozetei.

IV. Se montează garnitura de scurgere; a se vedea pagina pliantă I. Se etanșează cupa!

Se deschide alimentarea cu apă rece și caldă și se verifică etanșeitarea racordurilor.

Întreținerea

Toate piesele se verifică și se curăță, eventual se înlocuiesc și se ung cu vaselină specială pentru armături.

Se întrerupe alimentarea cu apă rece și caldă.

I. Partea superioară; a se vedea fig. [11] și [12].

II. Înlocuirea aeratorului (45 987); a se vedea pagina pliantă I.

Piese de schimb; a se vedea pagina pliantă I (* = accesorii speciale).

CN

技术参数

- 水流压力为 3 bar 时的流量：约为 6 L/min

安装

关闭冷热水进水管！

卸下产品底盘。

I. 安装侧阀门，参见附页 II，图 [1] 和图 [2]。

1. 将主轴接长节 (A) 安装到暗藏阀门的阀芯上，然后拧上接长节套管 (B)，参见图 [1]。
2. 截短接长节套管和主轴接长节，使安装尺寸为 **0 毫米到最大 3.5 毫米**，参见图 [2]。

II. 安装出水嘴，参见折页 II 和 III，图 [3] 到图 [9]。

1. 确定从暗藏阀门套管的上边缘到磁砖表面的尺寸 “Y”，参见图 [3]。
2. 截短转接头 (C)，使安装尺寸为 “Y” + 8 毫米。
3. 使用 10 毫米的内六角扳手将转接头 (C) 拧入暗藏套管中，直到安装尺寸为 **4 毫米至 10 毫米**，参见图 [4]。
4. 使用 10 毫米内六角扳手将连接螺纹套管 (D) 松松地拧到转接头 (C) 上，参见图 [5]。
5. 将密封圈 (E) 和面盖 (F) 推到连接螺纹套管 (D) 上，紧贴墙面，参见图 [6]。
6. 将面盖向 (F) 向上推，然后通过拧紧连接螺纹套管 (D) 紧贴墙面固定，参见图 [7]。

7. 使用 8 毫米内六角扳手将连接螺纹套管 (G) 拧入连接螺纹套管 (D)，参见图 [8]。

8. 用密封圈 (J) 和装饰 (K) 将出水嘴 (H) 安装到连接螺纹套管 (G) 上，参见折页 III，图 [9]。

9. 使用 2.5 毫米内六角扳手从下面拧紧定位螺钉 (L) 并插入橡皮塞 (L1)。

III. 安装面盖和手柄，参见图 [9] 和图 [10]。

1. 用滑动圈 (N) 将手柄 (M) 拧到先前安装的侧阀门上，然后使用附带工具 (O) 拧紧，参见图 [9]。
2. 将面板底座 (P) 安装到手柄 (M) 上。观察正确的安装位置，参见图 [10]。
3. 将面盖 (Q) 用装饰 (R) 卡入面盖底座 (P)。

IV. 安装溢水组件装置，参见折页 I。

密封管口套圈！

打开冷热水进水管，检查连接是否存在渗漏情况。

维护

检查并清洁所有零件，在必要时更换零件并使用专用润滑油润滑零件。

关闭冷热水进水管。

I. 阀芯，参见图 [11] 和 [12]。

II. 更换出水嘴 (45 987)，参见附页 I。

备件，参见附页 I (* = 特殊零件)。

RUS

Технические данные

- Расход при давлении воды 3 бар: прибл. 6 л/мин

Установка

Перекрыть подачу холодной и горячей воды.

Удалить монтажные шаблоны.

I. Установка боковых вентиля, см. складной лист II, рис. [1] и [2].

- Установить удлинитель шпинделя (А) на скрытую керамическую кран-буксу и навинтить втулку удлинителя (В), см. рис. [1].
- Отрезать по размеру втулку удлинителя с удлинителем шпинделя таким образом, чтобы монтажный размер был **не менее 0мм, но не более 3,5мм**, см. рис. [2].

II. Монтаж излива, см. складной лист II и III, рис. [3] - [9].

- Определить размер „Y“ от верхней кромки скрытого корпуса до верхней кромки керамической плитки, см. рис. [3].
- Отрезать переходник (С) таким образом, чтобы его размер составил „Y“ + **8мм**.
- Ввинтить переходник (С) в скрытый корпус при помощи шестигранного ключа на 10мм таким образом, чтобы монтажный размер составил **4мм - 10мм**, см. рис. [4].
- Слегка ввинтить соединительный ниппель (D) в переходник (С) при помощи шестигранного ключа на 10мм, см. рис. [5].
- Надеть уплотнение (Е) и розетку (F) на соединительный ниппель (D) до упора в стену, см. рис. [6].
- Сместить розетку (F) вверх и завинтить соединительный ниппель (D) к стене до отказа, см. рис. [7].

- Ввинтить соединительный ниппель (G) в соединительный ниппель (D) при помощи шестигранного ключа на 8мм, см. рис. [8].
- Установить излив (H) с уплотнениями (J) и декоративное кольцо (K) на соединительный ниппель (G), см. складной лист III, рис. [9].
- Закрепить снизу установочным винтом (L) с помощью шестигранного ключа на 2,5мм и установить пробку (L1).

III. Монтаж розетки и ручек, см. рис. [9] и [10].

- Навинтить ручку (M) с контактным кольцом (N) на предварительно смонтированный боковой вентиль и закрепить до отказа прилагаемым инструментом (O), см. рис. [9].
- Надеть держатель розетки (P) на ручку (M). **Соблюдать установочное положение**, см. рис. [10].
- Вставить розетку (Q) с декоративным кольцом (R) на держатель розетки (P) до защелкивания.

IV. Монтаж сливного гарнитура, см. складной лист I. Уплотнить чашу!

Открыть подачу холодной и горячей воды, проверить соединения на герметичность.

Техническое обслуживание

Все детали проверить, очистить, при необходимости заменить и смазать специальной смазкой для арматуры.

Перекрыть подачу холодной и горячей воды.

I. Кран-букса, см. рис. [11] и [12].

II. Замена аэратора (45 987), см. складной лист I.

Запчасти, см. складной лист I (* = специальные принадлежности).

Смеситель с двумя ручками

Комплект поставки	20 152						
Смеситель для умывальника	X						
Смеситель для биде							
Сливной гарнитур	X						
Комплект крепежных деталей							
Техническое руководство	X						
Инструкция по уходу	X						
Вес нетто, кг	3,2						

Дата изготовления: см. маркировку на изделии
Срок эксплуатации согласно гарантийному талону.
Изделие сертифицировано.
Grohe AG, Германия

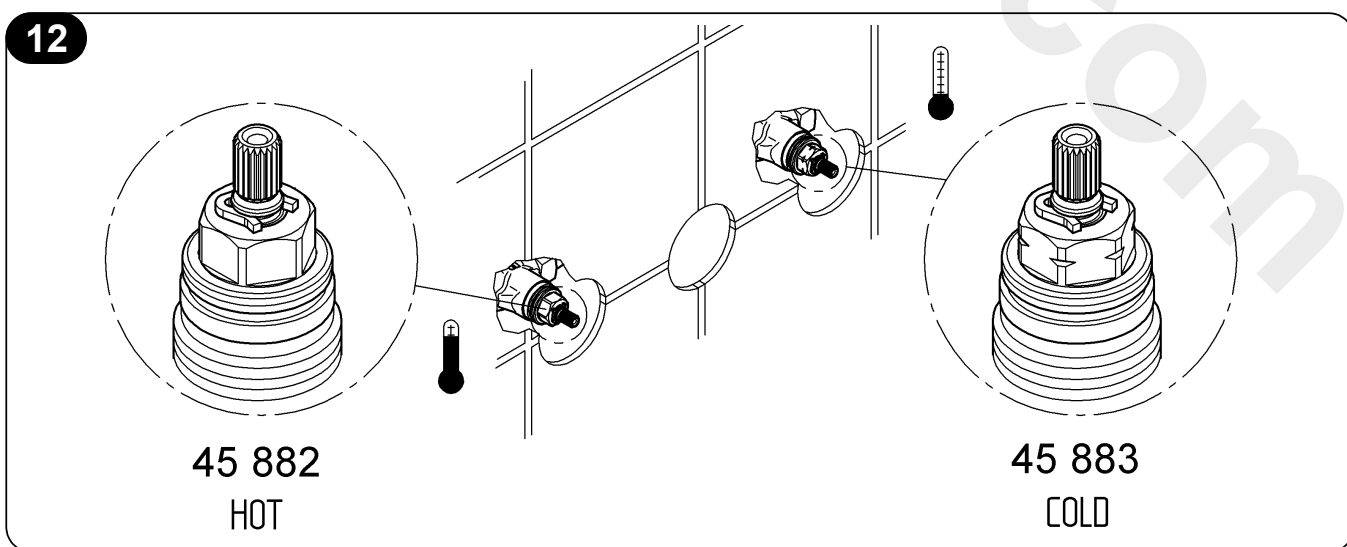
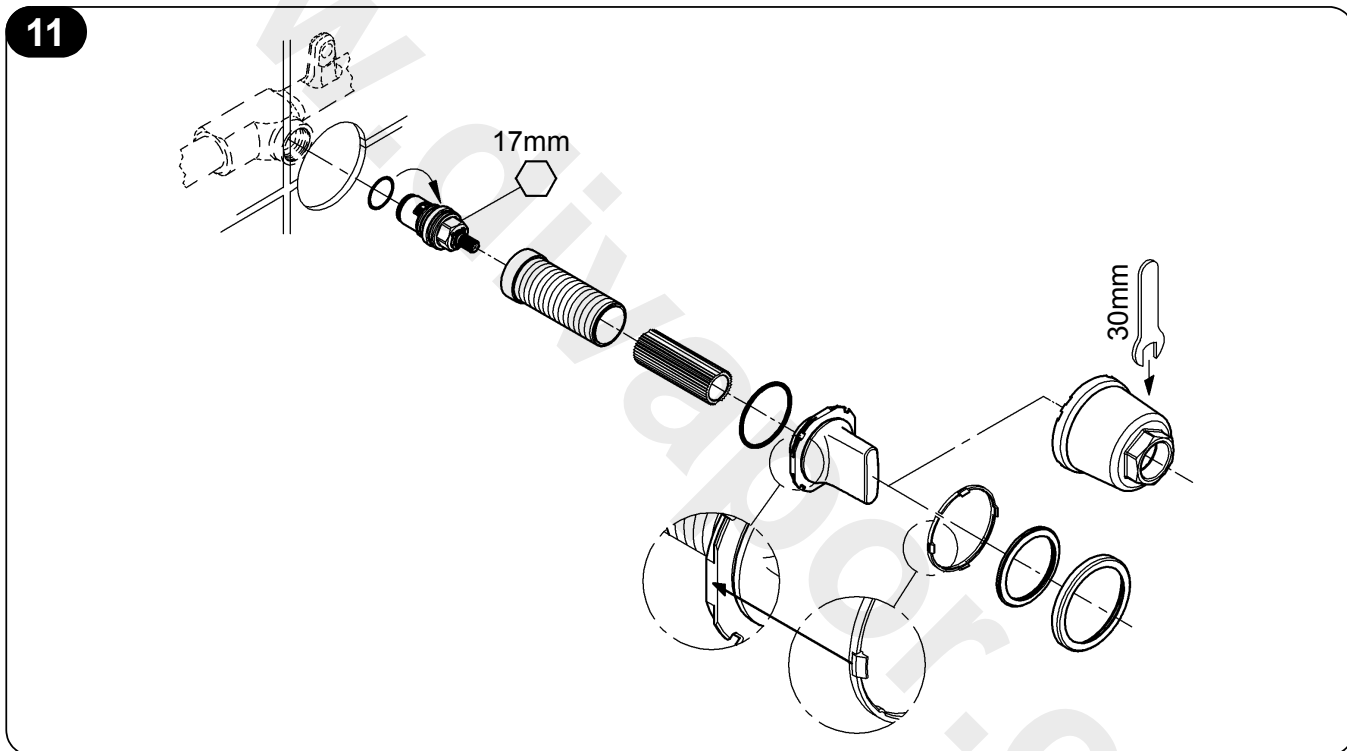
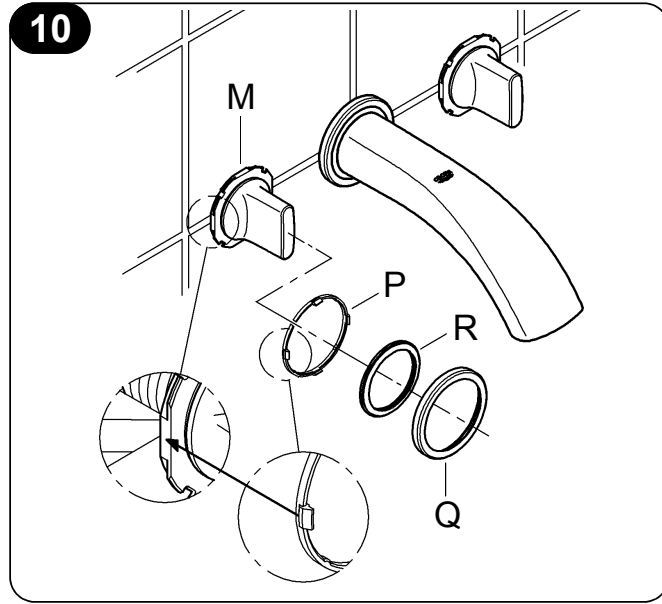
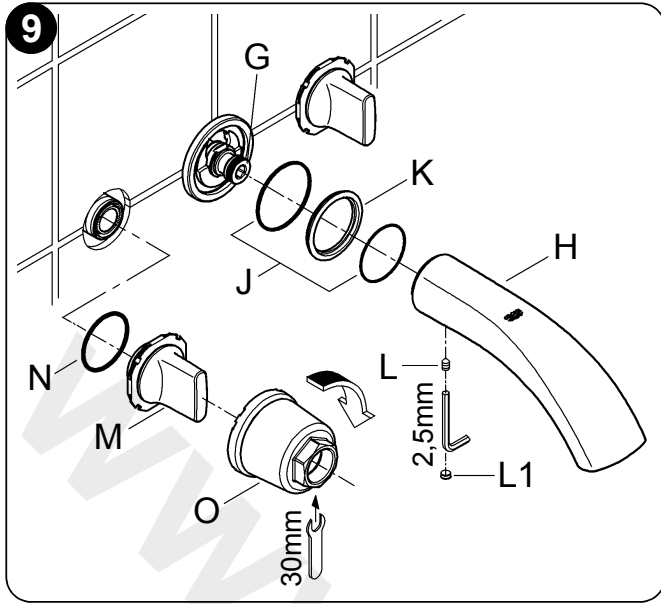

D

Grohe Deutschland
Vertriebs GmbH
Zur Porta 9
32457 Porta Westfalica
Tel.: +49 571 3989-333
Fax: +49 571 3989-999

A

GROHE Ges.m.b.H.
Wienerbergstraße 11/A7
1100 Wien
Tel.: +43 1 68060
Fax: +43 1 6884535

B

GROHE nv - sa
Diependaalweg 4a
3020 Winksele
Tel.: +32 16 230660
Fax: +32 16 239070

BG

Търговско представителство
Grohe AG България
етаж 8, офис 21
Бул. България 81 Б
1404 София
Тел. : +359 2 9719959
+359 2 9712535
Факс.: +359 2 9712422

CDN

GROHE Canada Inc.
1230 Lakeshore Road East
Mississauga, Ontario
Canada, L5E 1E9
Tel.: +1 905 2712929
Fax: +1 905 2719494

CH

Grohe Switzerland SA
Bauarena Volketswil
Industriestrasse 18
8604 Volketswil
Tel.: +41 44 8777300
Fax: +41 44 8777320

CN

高仪 (上海)
卫生洁具有限公司
上海市黄陂北路227号
中区广场607-610室
电话: +86 21 63758878
传真: +86 21 63758665

CY

GROME Marketing (Cyprus) Ltd.
195B, Old Nicosia-Limassol Road
Dhali Industrial Zone
P.O. Box 27048
1641 Nicosia
Tel.: +357 22 465200
Fax: +357 22 379188

CZ SK

Grohe ČR s.r.o.
Zastoupení pro ČR a SR
V Oblouku 104, Čestlice
252 43 Průhonice
Tel.: +420 22509 1082
Fax: +420 22509 1085

DK

GROHE A/S
Walgerholm 11
3500 Vaerløse
Tel.: +45 44 656800
Fax: +45 44 650252

E

GROHE España S.A.
C/ Botanica, 78 - 88
Gran Via L'H - Distr. Econòmic
08908 L'Hospitalet de Llobregat
(Barcelona)
Tel.: +34 93 3368850
Fax: +34 93 3368851

EST LT LV

GROHE AG Eesti filiaal
Tartu mnt 16
10117 Tallinn
Tel.: +372 6616354
Fax: +372 6616364

F

GROHE s.à.r.l.
60, Boulevard de la Mission
Marchand
92400 Courbevoie - La Défense
Tel.: +33 1 49972900
Fax: +33 1 55702038

FIN

Oy Teknocalor Ab
Sinikellonkuja 4
01300 Vantaa
Tel.: +358 9 8254600
Fax: +358 9 826151

GB

GROHE Limited
Blays House, Wick Road
Englefield Green
Egham, Surrey, TW20 0HJ
Tel.: +44 871 200 3414
Fax: +44 871 200 3415

GR

N. Sapountzis S.A.
86, Kapodistriou & Roumelis Str.
142 35 N. Ionia - Athens
Tel.: +30 210 2712908
Fax: +30 210 2715608

H

GROHE Hungary Kft.
Röppentyü u. 53.
1139 Budapest
Tel.: +36 1 238 80 45
Fax: +36 1 238 07 13

HR

GROHE AG - Predstavništvo
Štefanovečka 10
10000 Zagreb
Tel.: +385 1 2989025
Fax: +385 1 2910962

I

Grohe S.p.A.
Via Crocefisso, 19
20122 Milano
Tel.: +39 2 959401
Fax: +39 2 95940263

IND

Grohe India Pvt. Ltd.
14th Floor
DLF Building No. 5, Tower A
DLF Cyber City, Phase III
Gurgaon - 122002
Haryana
Tel.: +91 124 4933 000
Fax: +91 124 4933 001

IS

BYKO hf.
Skemmuvegi 2
200 Kópavogur
Tel.: +354 515 4000
Fax: +354 515 4099

J

Grohe Japan Ltd.
TRC Building, 3F
1-1 Heiwajima 6-chome, Ota-ku
Tokyo 143-0006
Tel.: +81 3 32989730
Fax: +81 3 37673811

N

GROHE A/S
Niils Hansens vei 20
0667 Oslo
Tel.: +47 22 072070
Fax: +47 22 072071

NL

GROHE Nederland BV
Metaalstraat 2
2718 SW Zoetermeer
Tel.: +31 79 3680133
Fax: +31 79 3615129

P

GROHE Portugal
Componentes Sanitários, LDA
Zona Industrial de Areeiros,
Apt. 167
3850-200 Albergaria-a-Velha
Tel.: +351 234 529 900
Fax: +351 234 529 901

PL

GROHE Polska Sp. z o.o.
Pulawska 182 Street
02-670 Warszawa
Tel.: +48 22 5432 640
Fax: +48 22 5432 650

RUS

Представительство
Grohe AG
Москва, ул. Пусаковская 13, стр. 1
107140
тел.: +7 495 9819510
факс: +7 495 9819511

RO

Grohe AG Reprezentanta
Strada Nicolae Iorga 13,
Corp B
010432 Bucuresti (Sector 1)
Tel.: +40 21 2125050
Fax: +40 21 2125048

S

GROHE A/S
Kungsängsvägen 25
753 23 Uppsala
Tel.: +46 771 141314
Fax: +46 771 141315

SLO

GROSAN inženiring d.o.o.
Slandrova 4
1000 Ljubljana
Tel.: +386 1 5633060
Fax: +386 1 5633061

TR

GROME IC Ve Dis Ticaret
Limited Sirketi
Sun Plaza - Dereboyu Caddesi
Bilim Sokak. No: 5 Kat:10
34398 Maslak-Istanbul
Tel.: +90 212 3281344
Fax: +90 212 3281772

UA

Представництво
Grohe AG Україна
Вул. Івана Франка, 18-А
01030 Київ
тел. : +38 044 537 52 73
факс: +38 044 590 01 96

USA

GROHE America Inc.
241 Covington Drive
Bloomington
Illinois, 60108
Tel.: +1 630 5827711
Fax: +1 630 5827722

**Eastern Mediterranean
Middle East - Africa
Area Sales Office:**
GROME Marketing (Cyprus) Ltd.
195B, Old Nicosia-Limassol Road
Dhali Industrial Zone
P.O. Box 27048
1641 Nicosia
Tel.: +357 22 465200
Fax: +357 22 379188

Far East Area Sales Office:
GROHE Pacific Pte. Ltd.
180 Clemenceau Avenue
01-01/02 Haw Par Centre
Singapore 239922
Tel.: +65 6311 3600
Fax: +65 6378 0855